

## Das Clubtelefon 41

Viele Funktionen, komfortabel  
in der **Bedienung** durch die  
Benutzerführung im Display.  
Ein Münztelefon, das Ihnen  
viel Arbeit abnimmt.



Deutsche  
Telekom



## Sicherheitshinweise

---



Beachten Sie die folgenden Hinweise, um sich und andere vor körperlichen Schäden zu bewahren:

Entfernen Sie niemals die Abdeckung(en) der Elektronik.

Berühren Sie niemals Steckkontakte oder andere elektronische Teile mit spitzen oder metallischen Gegenständen.

Verlegen Sie die Anschlussleitungen immer so, dass sie nicht zu Stolperfallen werden können.



Beachten Sie die folgenden Hinweise, um Ihr Telefon und andere Einrichtungen vor Schäden zu bewahren:

Schützen Sie das Telefon vor Nässe, Staub, aggressiven Flüssigkeiten und Dämpfen.

Reinigen Sie das Telefon nur mit einem weichen, feuchten Tuch. Verwenden Sie keine aggressiven Reinigungsmittel oder Lösungsmittel.

Achten Sie beim Schließen des Telefons darauf, dass keine Leitungen eingeklemmt werden.

Lassen Sie das Telefon nur von autorisiertem Service-Personal reparieren.

Falls Ihr Telefon einmal ausgedient haben sollte, wenden Sie sich für eine umweltgerechte Entsorgung an die Deutsche Telekom AG.

**Bitte klappen Sie diese Seite nach außen auf!**

## Gesamtansicht und Tastenfeld

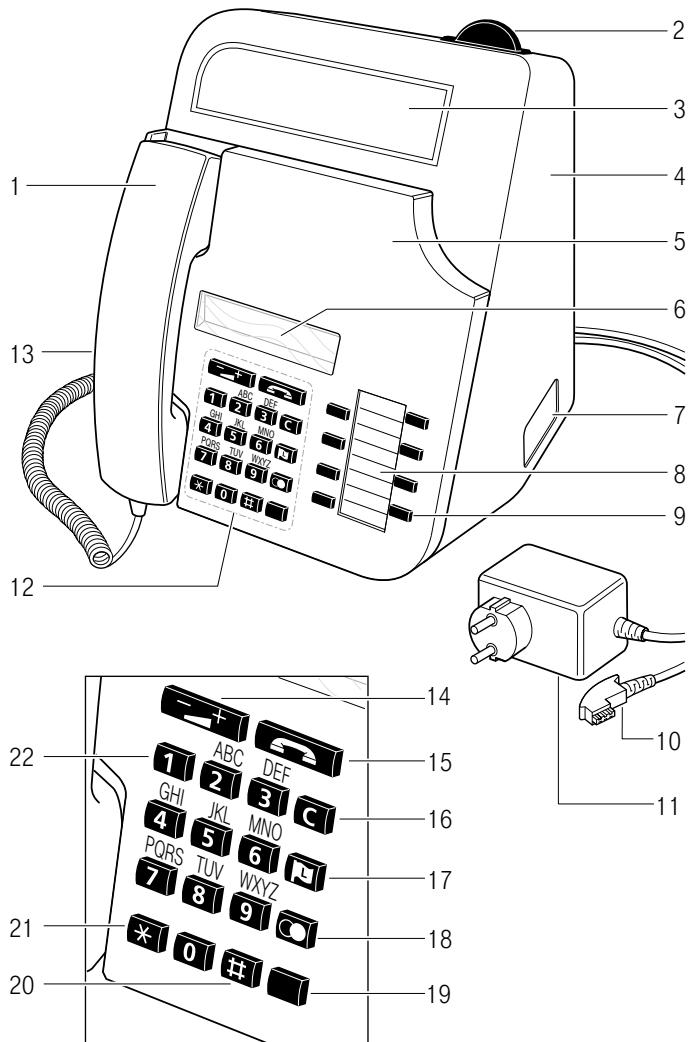

### **Gesamtansicht und Tastenfeld**

|    |                                   |    |                                   |
|----|-----------------------------------|----|-----------------------------------|
| 1  | Hörer                             | 12 | Tastefeld                         |
| 2  | Münzeinwurf                       | 13 | Schloss (seitlich)                |
| 3  | Einlegeschild für Kurzinformation | 14 | Lautstärketaste                   |
| 4  | Telefongehäuse                    | 15 | Kurzeinhängetaste                 |
| 5  | Bedienteil                        | 16 | Löschtaste                        |
| 6  | Display                           | 17 | Sprachentaste                     |
| 7  | Münzrückgabe                      | 18 | Wahlwiederholungstaste / Taste OK |
| 8  | Einlegeschild Zielwahltasten      | 19 | nicht belegte Taste               |
| 9  | Zielwahltasten                    | 20 | Rautetaste / Taste Abbrechen      |
| 10 | Telefonkabel mit TAE-Stecker      | 21 | Sternentaste / Taste Weiter       |
| 11 | Steckernetzgerät mit Kabel        | 22 | Zifferntasten                     |



## Inhaltsverzeichnis

|   |     |
|---|-----|
| Sicherheitshinweise .....                     | II  |
| Gesamtansicht und Tastenfeld .....            | III |
| Wichtige Informationen .....                  | 1   |
| Bestimmungsgemäßer Betrieb .....              | 1   |
| Besondere Hinweise .....                      | 1   |
| Aufstellung und Inbetriebnahme .....          | 3   |
| Verpackungsinhalt .....                       | 3   |
| Aufstellung .....                             | 4   |
| Inbetriebnahme .....                          | 18  |
| Lieferzustand .....                           | 20  |
| Telefonieren .....                            | 21  |
| Gespräch führen .....                         | 21  |
| Münzspeicher .....                            | 21  |
| Nachzahl-Aufforderung .....                   | 21  |
| Folgegespräch .....                           | 22  |
| Wahlwiederholung .....                        | 22  |
| Sprache .....                                 | 22  |
| Zielwahltasten .....                          | 22  |
| Liste der nicht erreichbaren Rufnummern ..... | 23  |
| Betrieb .....                                 | 24  |
| Einlegeschild für Kurzinformation .....       | 24  |
| Münzbehälter leeren .....                     | 26  |
| Münzzähler zurücksetzen .....                 | 28  |
| Einlegeschild für Zielwahltasten .....        | 29  |
| Kontrast des Displays einstellen .....        | 31  |
| Tonruflautstärke einstellen .....             | 31  |
| Warten und Reinigen .....                     | 31  |

|  |    |
|--|----|
| <b>Einstellungen</b> .....                                   | 32 |
| Einstellprogramm .....                                       | 32 |
| Einstellprogramm aufrufen .....                              | 33 |
| PIN ändern .....   | 34 |
| Datum und Uhrzeit einstellen .....                           | 35 |
| Datum und Uhrzeit aktivieren oder deaktivieren .....         | 37 |
| Ankommende Gespräche zulassen oder nicht zulassen .....      | 38 |
| Besondere Rufnummern .....                                   | 39 |
| Währung einstellen .....                                     | 46 |
| Betrag für die erste Tarifeinheit einstellen .....           | 47 |
| Betrag für Folgeeinheiten einstellen .....                   | 48 |
| Münzer-Kennungston (Kuckuckston) .....                       | 49 |
| Münzprüfung, Sperren von Münzen .....                        | 50 |
| Zielwahltasten einrichten .....                              | 52 |
| Statistik .....  | 55 |
| Blocktarifizierte Rufnummern und Nummerngassen ansehen ..... | 57 |
| Zurücksetzen in den Lieferzustand .....                      | 58 |
| <b>Hilfe bei Störungen</b> .....                             | 59 |
| Selbsttest .....   | 60 |
| Mögliche Störungen und deren Behebung .....                  | 61 |
| <b>Anhang</b> .....  | 62 |
| Service .....  | 62 |
| Garantie .....   | 62 |
| Zulassung .....  | 62 |
| CE-Zeichen .....   | 63 |
| Rücknahme von alten Telefonen .....                          | 63 |
| Technische Daten .....                                       | 63 |
| Konformitätserklärung .....                                  | 64 |
| Stichwortverzeichnis .....                                   | 65 |

## Wichtige Informationen

Lesen Sie diese Bedienungsanleitung bitte sorgfältig durch, und beachten Sie insbesondere die Sicherheitshinweise, den bestimmungsgemäßen Betrieb und die besonderen Informationen. Das dient Ihrem eigenen Schutz, und Sie lernen dabei alle Funktionen des Telefons kennen.

## Bestimmungsgemäßer Betrieb

Ihr Telefon ist bestimmt für den Betrieb

- als Münztelefon (umschaltbar zwischen DM und Euro)
- am analogen Telefonnetz der Deutschen Telekom AG mit 16 kHz Zählimpuls
- mit 230 V Stromversorgung
- an einem Standort im überwachten Bereich
- in trockenen Innenräumen im Temperaturbereich von 0 bis +50 °C

Eine Haftung der Deutschen Telekom AG für Schäden aus nicht bestimmungsgemäßem Betrieb des Telefons kann nicht übernommen werden.

## Besondere Hinweise

Bitte beauftragen Sie die Deutsche Telekom AG mit der Aufschaltung des Zählimpulses auf den Telefonanschluss (kostenpflichtig).

Zu Ihrem Schutz können bestimmte Rufnummern nicht angerufen werden (siehe "Liste der nicht erreichbaren Rufnummern", Seite 23).

Ihr Telefon darf nicht an TK-Nebenstellen-Anlagen angeschlossen werden, weil dadurch Fehlfunktionen und Störungen auftreten können. Außerdem können sich Manipulationsmöglichkeiten zu Ihren Lasten ergeben.

Bitte achten Sie darauf, dass die Anschlussleitungen und die Anschlussdose (TAE) nicht für Unbefugte zugänglich sind. Nur so können Sie eine missbräuchliche, zu Ihren Lasten gehende Aufschaltung verhindern.

Ihr Telefon muss immer mit Strom versorgt sein, um alle Funktionen aufrecht zu erhalten. Bei einem Stromausfall bleibt das Telefon zum Anrufen von Notrufnummern für ca. 20 Stunden betriebsfähig.

Beim Einsatz an einem automatischen Umschalter sind Gesprächsübergaben vom Clubtelefon 41 möglich. Übergaben zum Clubtelefon 41 sind nicht möglich.



## Verwendete Tasten und Symbole



Taste Weiter  
Auswählen eines Parameters.  
Drücken Sie diese Taste **einmal oder mehrmals**, bis der gewünschte Parameter im Display erscheint.  
Mit **\*** schalten Sie zum nächsten Menü-Eintrag, mit **0** springen Sie zum vorherigen zurück.



Taste OK  
Aufruf des angezeigten Parameters oder Bestätigung einer Änderung.  
Drücken Sie diese Taste **einmal**, um den angezeigten Parameter zu übernehmen.



Taste Abbrechen  
Verlassen eines Einstellmenüs oder Abbrechen eines Vorgangs.  
Drücken Sie diese Taste **einmal oder mehrmals**, bis der gewünschte Parameter im Display erscheint.



Zifferntasten  
Eingabe von Zahlen und Displaytext.



Taste Löschen  
Das zuletzt eingegebene Zeichen wird gelöscht.

di spl ay di spl ay Anzeige im Display.

## Aufstellung und Inbetriebnahme

### Verpackungsinhalt

In der Verpackung befinden sich:

- ein Clubtelefon 41 mit
  - Telefonkabel mit TAE-Stecker, 6 m und
  - Steckernetzgerät mit Kabel, 6 m
- drei Schlüssel zum Öffnen des Telefons
- drei Schrauben mit Dübeln, drei Gummi-Distanzscheiben, eine Unterlegscheibe (im Münzbehälter)
- drei Abdeckkappen für hintere Aufhängeöffnungen (im Münzbehälter)
- ein Adapterkabel (im Münzbehälter)
- eine Klarsichtabdeckung für die Kurzinformation
- fünf Einlegeschilder für Kurzinformation (nicht eingelegt), zwei Stück in Ausführung DM und drei Stück in Ausführung Euro
- ein Einlegeschild (im Telefon) für Zielwahl, zwei Stück als Reserve
- eine Bohrschablone
- ein Montageblatt
- diese Bedienungsanleitung

Die Verpackung besteht aus recycelbaren Materialien.

Inbetriebnahme

Telefonieren

Betrieb

Einstellungen

Hilfe bei Störungen

Anhang

## Aufstellung

---

Wir empfehlen, die Deutsche Telekom AG mit der Aufstellung, dem Anschluss und der Inbetriebnahme Ihres Telefons zu beauftragen (kostenpflichtig).

Die nachfolgenden Hinweise sind für Kunden bestimmt, die eine entsprechende Sachkenntnis besitzen und das Telefon zusammen mit einem Helfer selbst montieren und anschließen können.

Für Schäden, die Sie bei der Aufstellung oder dem Anschluss verursachen, haftet die Deutsche Telekom AG nicht.



Entfernen Sie niemals die Abdeckung(en) der Elektronik.

Berühren Sie niemals Steckkontakte oder andere elektronische Teile mit spitzen oder metallischen Gegenständen.

Kürzen Sie die Anschlussleitungen nicht, außer wenn Sie dazu aufgefordert werden.

Verlegen Sie die Anschlussleitungen immer so, dass sie nicht zu Stolperfallen werden können.

---



Wählen Sie den Standort des Telefons

- entfernt von Wärmequellen, direkter Sonneneinstrahlung, anderen elektrischen Geräten.
- geschützt vor Nässe, Staub, aggressiven Flüssigkeiten und Dämpfen.
- so, dass TAE-Stecker, Steckernetzgerät und Anschlussleitungen für Unbefugte nicht erreichbar sind.

Schließen Sie die Anschlussleitungen nur an die dafür vorgesehenen Anschlussdosen an.

---

Sorgen Sie dafür, dass sich eine Netzsteckdose und eine Anschlussdose oder ein Telefonkabel in erreichbarer Entfernung befinden (Länge der Anschlussleitungen: 6 m). Bei Bedarf lassen Sie eine entsprechende Dose durch eine Fachkraft installieren.

---

### *info*

Ihr Telefon kann als Tischgerät oder als Wandgerät benutzt werden. Verwenden Sie bei einer Umrüstung ausschließlich Originalteile.

---

### Anschluss- und Befestigungsmaterial entnehmen

1. Heben Sie den Hörer ab.
2. Öffnen Sie das Schloss am Telefon mit beiliegendem Schlüssel und klappen Sie das Bedienteil nach oben, bis die Stützen auf beiden Seiten einrasten.
3. Nehmen Sie den Münzbehälter heraus.

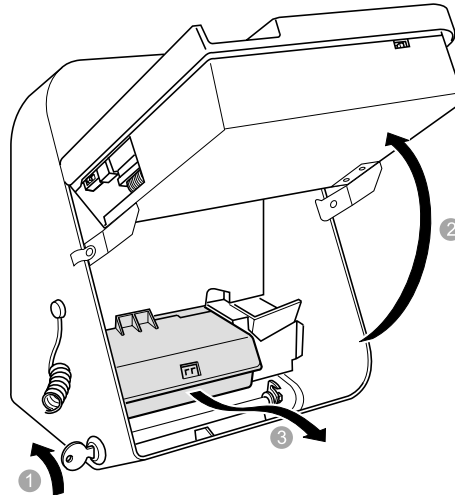

4. Entrasten Sie den Deckel des Münzbehälters durch kräftigen Druck auf die Deckelverriegelung.
5. Nehmen Sie das Anschluss- und Befestigungsmaterial aus dem Münzbehälter.

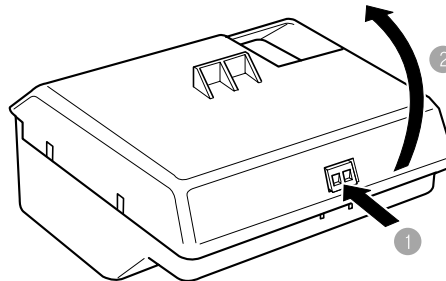

#### *info*

Das jeweils benötigte Anschluss- und Befestigungsmaterial ist abhängig von der Art der Aufstellung. Bewahren Sie nicht benötigte Teile auf für den Fall, dass Sie das Telefon später umrüsten möchten.

Inbetriebnahme

Telefonieren

Betrieb

Einstellungen

Hilfe bei Störungen

Anhang

## Wandmontage

Sie können das Telefon entweder mit dem TAE-Stecker oder direkt an ein bauseitig verlegtes Telefonkabel anschließen.

Prüfen Sie vor der Montage die statische Belastbarkeit der Wand.

Stellen Sie sicher, dass Sie keine elektrischen Leitungen oder Wasserleitungen anbohren.

Befestigen Sie das Telefon nur an einer ebenen Wand.

Für einen störungsfreien Betrieb muss das Telefon waagrecht angebracht sein.

Sehen Sie genügend Platz vor, um das Telefon ungehindert benutzen zu können. Beachten Sie dazu die oberen und seitlichen Mindestabstände zu Schränken und Regalen usw. von 20 cm.

Berücksichtigen Sie auch die Zugänglichkeit für Rollstuhlfahrer.

Benutzen Sie zum Markieren der Befestigungspunkte die beiliegende Bohrschablone.

### Anschluss mit TAE-Stecker

1. Richten Sie die Bohrschablone mit Hilfe einer Wasserwaage aus.
2. Markieren Sie mit einem Dorn oder einem Kugelschreiber die drei Befestigungspunkte.
3. Bohren Sie die Löcher  $\varnothing 8$  mm, 45 mm tief.

Das mitgelieferte Befestigungsmaterial ist für normales Mauerwerk vorgesehen. Für andere Untergründe (z. B. Gipskarton) müssen Sie entsprechendes Befestigungsmaterial verwenden.

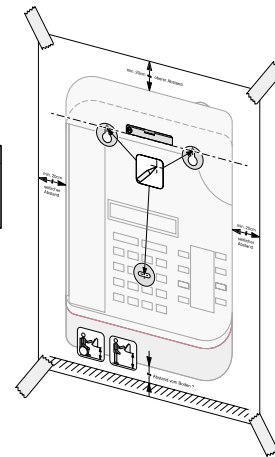
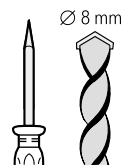
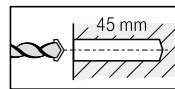

4. Setzen Sie die beiliegenden Dübel ein.

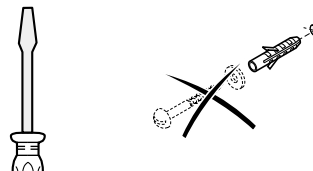
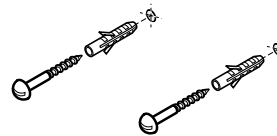

5. Drehen Sie in die beiden oberen Löcher die beiliegenden Schrauben so weit ein, dass ein Abstand des Schraubenkopfs zur Wand von jeweils ca. 1,5 mm bleibt.

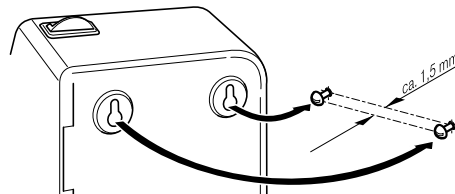

6. Hängen Sie das Telefon in die beiden Schrauben ein. Verändern Sie bei Bedarf die Abstände der Schraubenköpfe zur Wand.

7. Stecken Sie die beiliegende Unterlegscheibe auf die dritte Schraube und drehen Sie die Schraube von der Gehäusesinnenseite durch das untere Loch in den Dübel. Ziehen Sie die Schraube noch nicht fest.

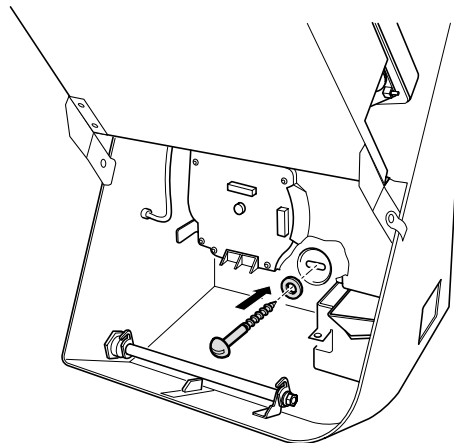

Achten Sie darauf, dass die Anschlussleitungen nicht zwischen Wand und Telefongehäuse eingeklemmt werden.

8. Richten Sie das Telefon mit Hilfe einer Wasserwaage aus und ziehen Sie jetzt die Schraube fest.

Inbetriebnahme

Telefonieren

Betrieb

Einstellungen

Hilfe bei Störungen

Anhang

9. Setzen Sie den Münzbehälter ein.

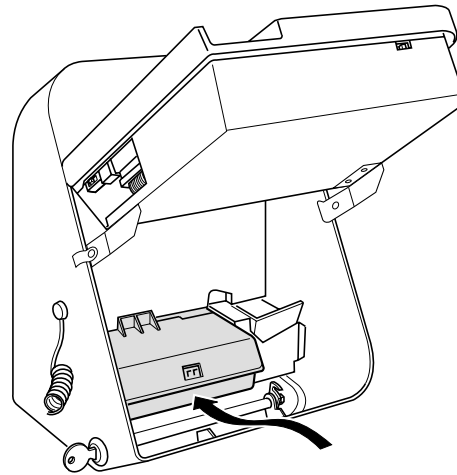

10. Heben Sie das Bedienteil etwas an, drücken Sie die beiden Stützen gleichzeitig nach innen und schließen Sie das Telefon.

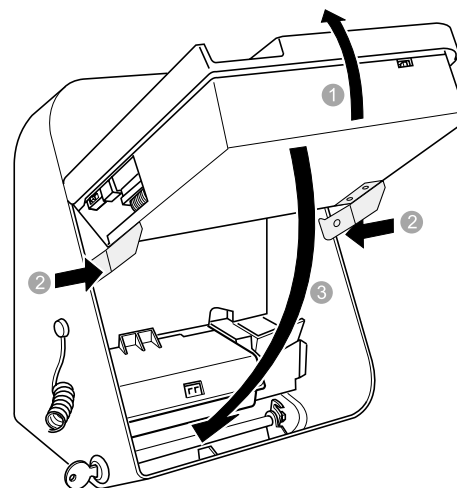

11. Stecken Sie den TAE-Stecker in die Anschlussdose.

12. Stecken Sie das Steckernetzgerät in eine 230 V Netzsteckdose.

### Direkter Anschluss an ein bauseitig verlegtes Telefonkabel

1. Drücken Sie den Federhebel nach links und nehmen Sie den Münzprüfer heraus, indem Sie ihn etwas nach vorne und dann nach unten ziehen.

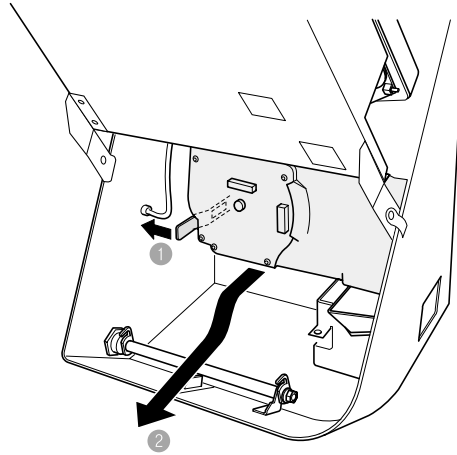

2. Ziehen Sie den Westernstecker am Bedienteil heraus.

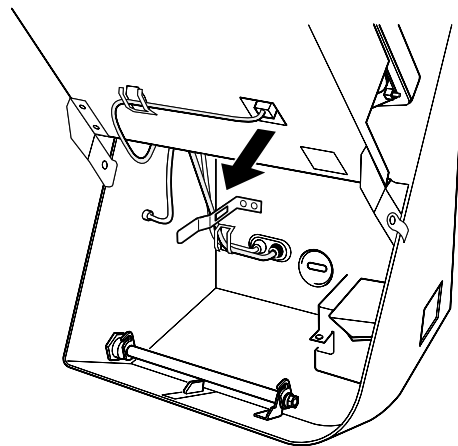

Inbetriebnahme

Telefonieren

Betrieb

Einstellungen

Hilfe bei Störungen

Anhang



3. Drücken Sie mit Hilfe einer Flachzange von innen die Wanddurchführung zusammen und ziehen Sie gleichzeitig das Telefonkabel von hinten aus dem Gehäuse heraus.

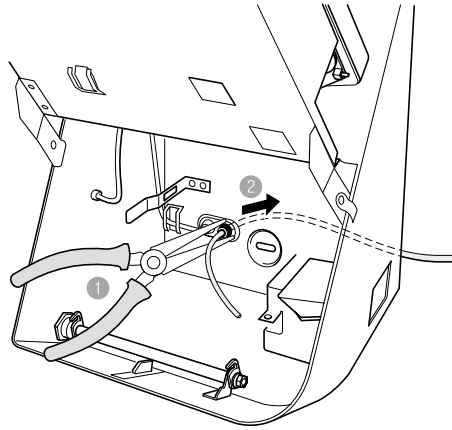

4. Führen Sie das bauseitig verlegte Telefonkabel durch die hintere Öffnung in das Gehäuse.
5. Ziehen Sie den unteren Stecker von der Platine und befestigen Sie die Drähte des Telefonkabels an diesem Stecker. Kürzen Sie das Telefonkabel bei Bedarf.
6. Stecken Sie den Stecker auf die Platine.
7. Klemmen Sie das Telefonkabel in die Kabelhalterungen.

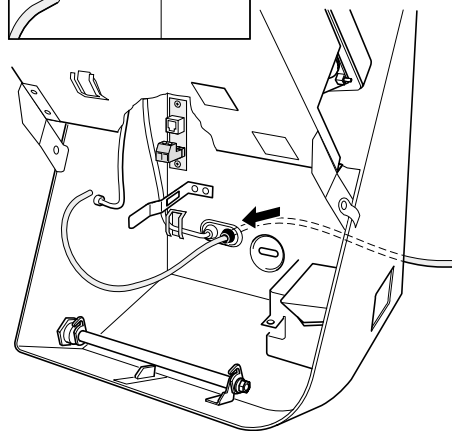
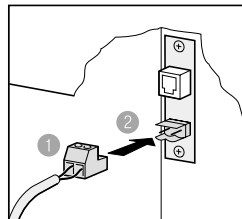

8. Stecken Sie einen Westernstecker des Adapterkabels oben auf die Platine.

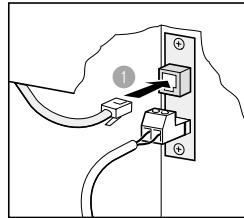

9. Stecken Sie den Westernstecker am anderen Ende des Adapterkabels in das Bedienteil.

10. Klemmen Sie das Adapterkabel in die Kabelhalterungen.

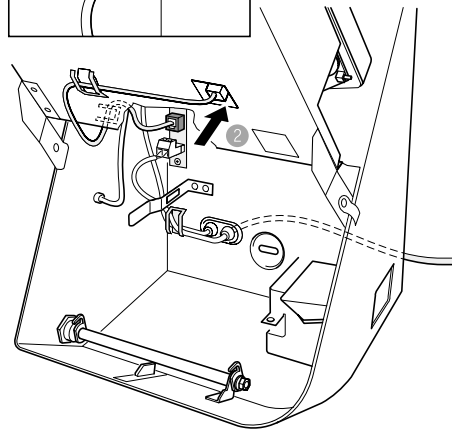

11. Setzen Sie den Münzprüfer ein. Die Nase links unten muss im Federhebel einrasten.

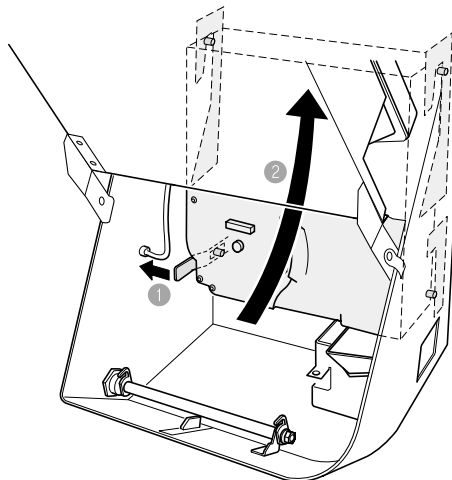

Inbetriebnahme

Telefonieren

Betrieb

Einstellungen

Hilfe bei Störungen

Anhang

12. Kleben Sie die drei beiliegenden Gummi-Distanzscheiben von außen auf die Aufhängeöffnungen.  
Beachten Sie, dass die Schlitz der oberen Distanzscheiben senkrecht stehen und der Schlitz der unteren Distanzscheibe waagrecht liegt.

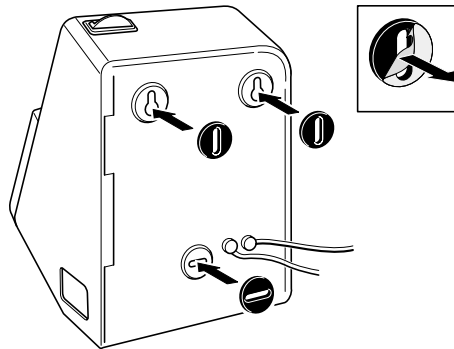

13. Richten Sie die Bohrschablone mit Hilfe einer Wasserwaage aus.  
14. Markieren Sie mit einem Dorn oder einem Kugelschreiber die drei Befestigungspunkte.  
15. Bohren Sie die Löcher  $\varnothing 8$  mm, 45 mm tief.  
Das mitgelieferte Befestigungsmaterial ist für normales Mauerwerk vorgesehen. Für andere Untergründe (z. B. Gipskarton) müssen Sie entsprechendes Befestigungsmaterial verwenden.

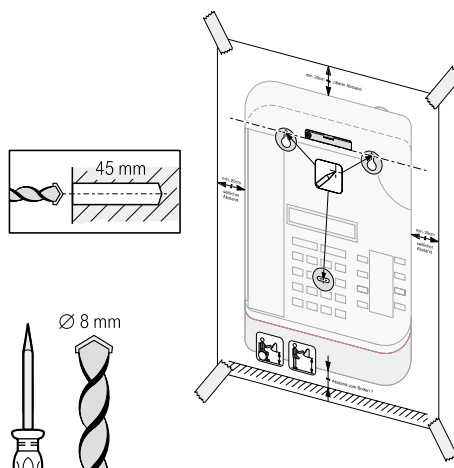

16. Setzen Sie die beiliegenden Dübel ein.

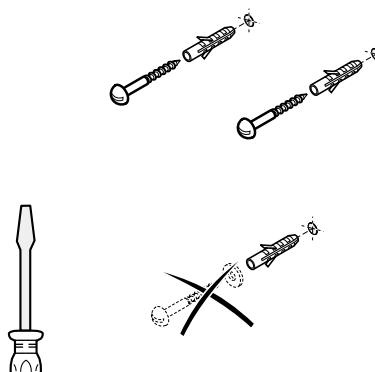

17. Drehen Sie in die beiden oberen Löcher die beiliegenden Schrauben so weit ein, dass ein Abstand des Schraubenkopfs zur Wand von jeweils ca. 4,5 mm bleibt.

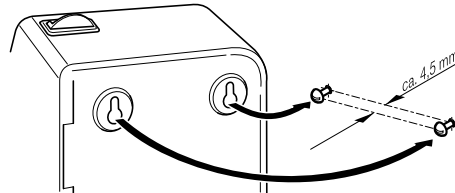

18. Hängen Sie das Telefon in die beiden Schrauben ein.  
Die beiden Gummi-Distanzscheiben müssen über die Schraubenköpfe gedrückt werden. Verändern Sie bei Bedarf die Abstände der Schraubenköpfe zur Wand.

19. Stecken Sie die beiliegende Unterlegscheibe auf die dritte Schraube und drehen Sie die Schraube von der Gehäusenseite durch das untere Loch in den Dübel.  
Ziehen Sie die Schraube noch nicht fest.

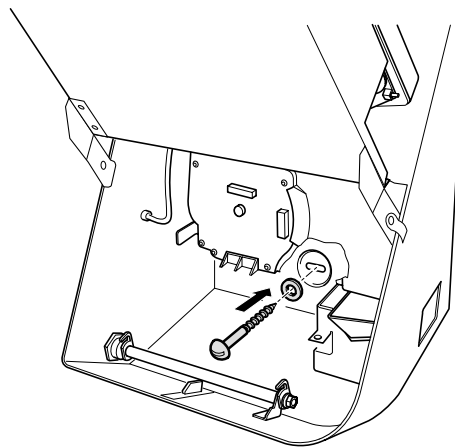

20. Richten Sie das Telefon mit Hilfe einer Wasserwaage aus und ziehen Sie jetzt die Schraube fest.

Inbetriebnahme

Telefonieren

Betrieb

Einstellungen

Hilfe bei Störungen

Anhang

21. Setzen Sie den Münzbehälter ein.

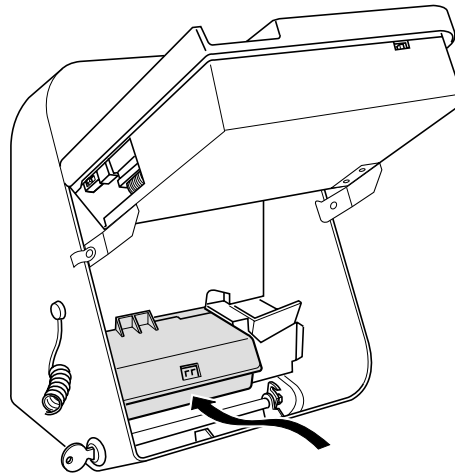

22. Heben Sie das Bedienteil etwas an, drücken Sie die beiden Stützen gleichzeitig nach innen und schließen Sie das Telefon.

23. Stecken Sie das Steckernetzgerät in eine 230 V Netzsteckdose.

## Aufstellung als Tischgerät



Achten Sie auf einen sicheren Stand des Telefons.  
Für einen störungsfreien Betrieb muss das Telefon waagrecht stehen.

Verlegen Sie die Anschlussleitungen so, dass niemand darüber stolpern kann  
und dadurch das Telefon herunterfällt.

Sehen Sie genügend Platz vor, um das Telefon ungehindert benutzen zu können. Beachten Sie dazu die oberen und seitlichen Mindestabstände zu Schränken und Regalen usw. von 20 cm.

Berücksichtigen Sie auch die Zugänglichkeit für Rollstuhlfahrer.

1. Verschließen Sie die Aufhängeöffnungen auf der Gehäuserückseite mit den beiliegenden Abdeckkappen.

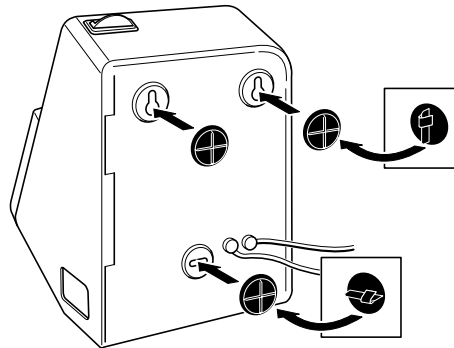

Inbetriebnahme

Telefonieren

Betrieb

Einstellungen

Hilfe bei Störungen

Anhang

### Ein Tischgerät zum Wandgerät umrüsten

Wenn Sie Ihr Telefon nicht mehr als Tischgerät, sondern als Wandgerät nutzen möchten, müssen Sie die Abdeckkappen entfernen:

1. Heben Sie den Hörer ab.
2. Öffnen Sie das Schloss am Telefon mit beiliegendem Schlüssel und klappen Sie das Bedienteil nach oben, bis die Stützen auf beiden Seiten einrasten.
3. Nehmen Sie den Münzbehälter heraus.

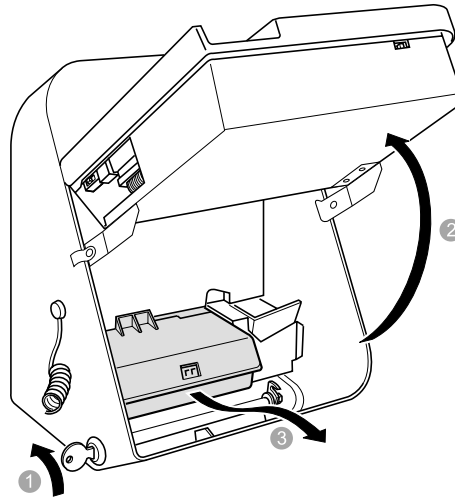

4. Drücken Sie den Federhebel nach links und nehmen Sie den Münzprüfer heraus, indem Sie ihn etwas nach vorne und dann nach unten ziehen.

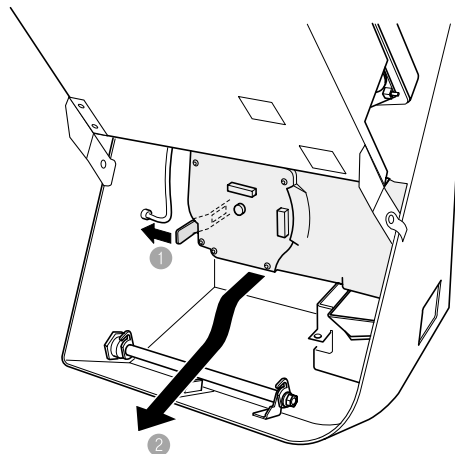

- Drücken Sie die Abdeckkappen von innen mit Hilfe einer Flachzange zusammen und schieben Sie sie durch die Aufhängeöffnungen.

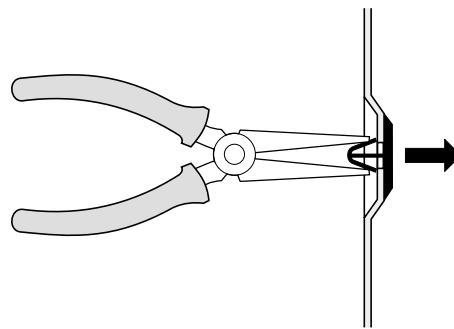
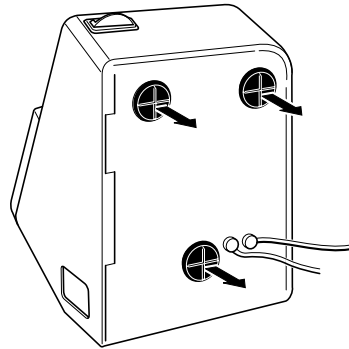

- Setzen Sie den Münzprüfer ein. Die Nase links unten muss im Federhebel einrasten.

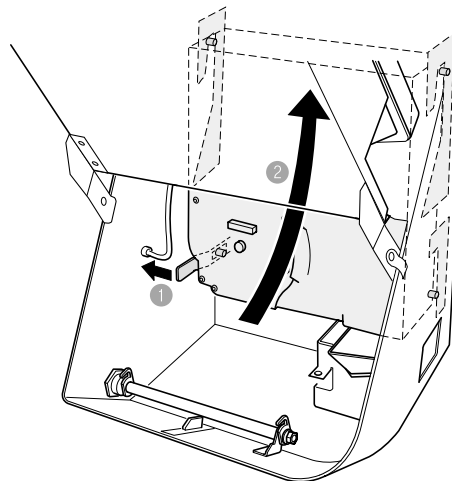

Fahren Sie fort mit dem Kapitel "Wandmontage", Seite 6.

Inbetriebnahme

Telefonieren

Betrieb

Einstellungen

Hilfe bei Störungen

Anhang



## Inbetriebnahme

### Telefon initialisieren

Bei der Inbetriebnahme müssen Sie Ihr Telefon initialisieren. Damit stellen Sie sicher, dass alle Einstellungen in den Basis-Betriebszustand gesetzt sind!

1. Öffnen Sie das Schloss am Telefon mit beiliegendem Schlüssel und klappen Sie das Bedienteil nach oben, bis die Stützen auf beiden Seiten einrasten.
2. Stellen Sie den Schalter für den Betriebszustand auf 1 (nach links).

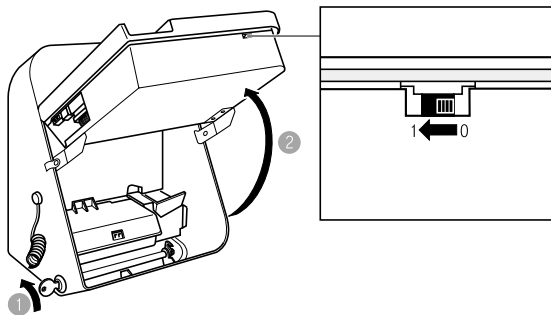

3. Drücken Sie die Servicetaste.

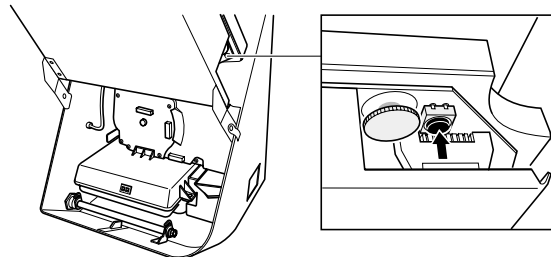

4. Schließen Sie das Telefon und initialisieren Sie es im Einstellprogramm:

|   |   |
|---|---|
|    | Drücken Sie die Wahlwiederholungstaste. Das Einstellprogramm wird aufgerufen.   |
|    | Geben Sie die PIN ein: <b>2 5 8 0</b>   |
| PIN = Persönliche Identifikations-Nummer.<br>Die hier angegebene PIN ist werkseitig voreingestellt. Wir empfehlen Ihnen zu Ihrer Sicherheit, eine eigene PIN zu vergeben, siehe "PIN ändern", Seite 34. |   |
| Nach Eingabe der vierten Ziffer befinden Sie sich im Einstellprogramm.  |   |
|  I n i t i a l i s i e r e n   | Drücken Sie die Sterntaste so oft, bis "Initialisieren" im Display erscheint.   |
|    | Drücken Sie die Wahlwiederholungstaste, um den angezeigten Befehl zu bestätigen. Die Initialisierung wird durchgeführt.                                       |
|  B e e n d e n   | Drücken Sie die Sterntaste so oft, bis "Beenden" im Display erscheint.  |
|    | Drücken Sie die Wahlwiederholungstaste, um den angezeigten Befehl zu bestätigen.<br>Das Einstellprogramm wird beendet. Im Display erscheint "Clubtelefon 41". |

Ihr Telefon ist jetzt betriebsbereit, der Basis-Betriebszustand ist aktiviert, siehe folgendes Kapitel "Lieferzustand".

Inbetriebnahme

Telefonieren

Betrieb

Einstellungen

Hilfe bei Störungen

Anhang

## Lieferzustand

Damit Sie Ihr Telefon sofort nach dem Anschließen nutzen können, sind folgende Betriebsparameter bereits eingestellt:

|                                   |  |
|-----------------------------------|--|
| Währung                           | DM   |
| Betrag für die erste Tarifeinheit | 0,50 DM  |
| Betrag für die Folgeeinheiten     | 0,50 DM  |
| Annahme von Münzen                | Alle Münzen werden mit Standard-Prüfung angenommen.  |
| Ankommende Gespräche              | Zugelassen   |
| Münzer-Kennungston                | Aktiviert  |
| Notrufnummern                     | 110 und 112 sind münzfrei erreichbar (diese Einstellung kann nicht verändert werden).  |
| Besondere Rufnummern              | Die Service-Nummern der Deutschen Telekom AG 0800 330 2000 und 0800 330 1171 sind münzfrei erreichbar.   |
| Nicht erreichbare Rufnummern      | Die Liste der nicht erreichbaren Nummern finden Sie auf Seite 23.<br>Diese Nummern können nur über die Einstellung der besonderen Rufnummern freigegeben werden.   |
| Blocktarierte Rufnummernengassen  | Es sind die heute gültigen blocktarierten Rufnummern der Deutschen Telekom AG eingetragen.<br>Die zu kassierenden Beträge werden automatisch erkannt und gespeichert. Diese Nummern werden nach den jeweils gültigen Tarifen der Deutschen Telekom AG behandelt. |
| Zielwahltasten                    | Nicht belegt   |
| Datum und Uhrzeit                 | Ausgeschaltet  |
| Tonruflautstärke                  | Maximum  |
| Kontrast des Displays             | Werkseinstellung   |
| Schalter für den Betriebszustand  | Ausgeschaltet  |

## Telefonieren

### Gespräch führen

1. Heben Sie den Hörer ab und warten Sie, bis der Wählton hörbar ist.
2. Werfen Sie bis ausreichend Münzen ein (max. 5 Münzen).
3. Wählen Sie die gewünschte Rufnummer.

#### *info*

Die gewählte Rufnummer erscheint im Display. Sie können die Anzeige der Rufnummer durch Drücken der Löschtaste  ausblenden und durch erneutes Drücken der Löschtaste wieder einblenden.

Zu Ihrer Information wird die für den eingeworfenen Betrag verbleibende Sprechzeit spätestens ab der zweiten Tarifeinheit im Display angezeigt.

Gegebenenfalls müssen Sie während des Gesprächs Münzen nachwerfen, siehe "Nachzahl-Aufforderung", Seite 21.

Die Lautstärke im Hörer können Sie während des Gesprächs durch Betätigen der Lautstärketaste  einstellen.

Nicht angebrochene Münzen erhalten Sie nach dem Einhängen des Hörers zurück.

#### *info*

Restbetrag nutzen:

Nach kurzem Einhängen des Hörers oder dem Drücken der Kurzeinhängetaste  können Sie ein weiteres Gespräch führen oder den verbrauchten Betrag nachträglich passend einwerfen.

Beispiel: Sie haben 1,50 DM eingeworfen und nur für 0,60 DM telefoniert. Wenn Sie eine Münze zu 0,10 DM nachwerfen, erhalten Sie Ihre Münze zu 1,00 DM zurück.

### Münzspeicher

Sie können bis zu 5 Münzen auf Vorrat einwerfen. Wenn Sie mehr einwerfen, fallen diese Münzen in die Münzrückgabe.

Sobald das Telefon Münzen abkassiert hat, können Sie nachwerfen.

### Nachzahl-Aufforderung

Wenn die Münzen im Münzspeicher nahezu verbraucht sind, hören Sie drei kurze Töne und Sie sehen eine Nachzahl-Aufforderung im Display. Zur Fortsetzung des Gesprächs müssen Sie weitere Münzen einwerfen.

## Folgegespräch



Wenn Sie Ihr Gespräch beendet haben oder das Gespräch nicht zustande kam, können Sie das im Münzspeicher verbliebene Guthaben für ein weiteres Gespräch verwenden:

1. Hängen Sie den Hörer kurz ein, oder drücken Sie die Kurzeinhängetaste .
2. Sie hören wieder den Wählton und können erneut wählen.

Wenn der Hörer länger als 1,25 Sekunden eingehängt ist, kann das verbliebene Guthaben nicht mehr genutzt werden. Münzen, die noch nicht angebrochen wurden, werden zurückgegeben, bereits angebrochene Münzen werden kassiert.

## Wahlwiederholung

Wenn der gewünschte Anschluss besetzt ist, brauchen Sie die Rufnummer nicht erneut einzugeben.

1. Hängen Sie den Hörer kurz ein, oder drücken Sie die Kurzeinhängetaste .
2. Drücken Sie die Wahlwiederholungstaste , die zuletzt gewählte Rufnummer wird automatisch gewählt.

Wenn der Hörer länger als 1,25 Sekunden eingehängt ist, wird der Speicher der Wahlwiederholung gelöscht. So wird verhindert, dass Unbefugte zuvor gewählte Rufnummern einsehen können.

## Sprache

Für die Benutzung des Telefons können Sie die Sprache des Displays wählen.

1. Heben Sie den Hörer ab.
2. Drücken Sie die Sprachentaste , um die Sprache des Displays zu wählen: deutsch, englisch, französisch, spanisch.

## Zielwahltasten

Wenn die Zielwahltasten eingerichtet sind, können Sie die dort gespeicherten Rufnummern mit nur einem Tastendruck wählen.

1. Heben Sie den Hörer ab und warten Sie, bis der Wählton hörbar ist.
2. Werfen Sie Münzen ein.
3. Drücken Sie die gewünschte Zielwahltaste. Die eingestellte Rufnummer wird automatisch gewählt; auf dem Display erscheint die Rufnummer und gegebenenfalls ein zugehöriger Text.

## Liste der nicht erreichbaren Rufnummern

Die nachfolgende Liste enthält den aktuellen Stand von Rufnummerngassen, die mit zum Teil hohen Entgelten belegt sind, oder bei denen keine Übermittlung von Tarifeinheiten erfolgt.

Die Rufnummern (einschließlich der Zugangsnummer zu den Auskünften 118...) sind nicht erreichbar, um Sie vor möglichen finanziellen Einbußen zu schützen.

| Rufnummer | Rufnummer | Rufnummer | Rufnummer | Rufnummer |
|-----------|-----------|-----------|-----------|-----------|
| 000...    | 0114...   | 0137...   | 0168...   | 0900...   |
| 0010...   | 0117...   | 0138...   | 0169...   | 0901...   |
| 0087...   | 0118...   | 0139...   | 018...    | 0902...   |
| 00881...  | 012...    | 014...    | 019...    | 0903...   |
| 00882...  | 0131...   | 015...    | 0200...   | 0904...   |
| 010...    | 0132...   | 0163...   | 0300...   | 0905...   |
| 0110...   | 0133...   | 0164...   | 0400...   | 118...    |
| 0111...   | 0134...   | 0165...   | 0500...   |           |
| 0112...   | 0135...   | 0166...   | 0600...   |           |
| 0113...   | 0136...   | 0167...   | 0700...   |           |

Sie können eine nicht erreichbare Rufnummer in "erreichbar" ändern, indem Sie die Rufnummer freischalten, siehe "Besondere Rufnummern", Seite 39.



Für die finanziellen und sonstigen Auswirkungen, die entstehen können, wenn Sie eine nicht erreichbare Rufnummer in "erreichbar" ändern, haftet die Deutsche Telekom AG nicht.  
Bitte lesen Sie vor einer Änderung unbedingt alle Informationen zu "Besondere Rufnummern", Seite 39.

Inbetriebnahme

Telefonieren

Betrieb

Einstellungen

Hilfe bei Störungen

Anhang

## Betrieb

### Einlegeschild für Kurzinformation

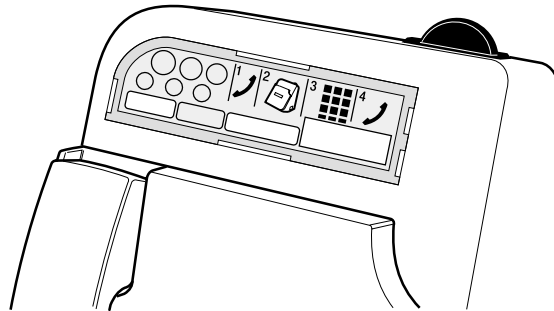

#### Einlegeschild beschriften

Tragen Sie Folgendes ein:

- Tel.: die Telefonnummer des Münztelefons (falls Sie zulassen, dass Ihr Telefon angerufen werden kann),
- Inhaber: Name des Inhabers (Betreibers) des Münztelefons,
- Minimum: den Mindestbetrag für die erste Tarifeinheit, siehe "Betrag für die erste Tarifeinheit einstellen", Seite 47.

#### Einlegeschild einsetzen

1. Legen Sie das beschriftete Einlegeschild in die Klarsicht-Abdeckung.
2. Drücken Sie zunächst die rechte Rastnase der Klarsicht-Abdeckung in ihren Sitz im Gehäuse, dann die linke.
3. Drücken Sie die mittleren Rastnasen der Klarsicht-Abdeckung in ihren Sitz im Gehäuse.

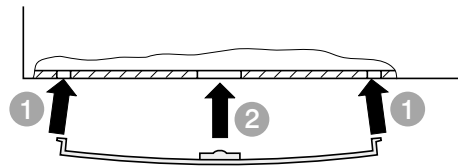

### Einlegeschild wechseln

1. Heben Sie den Hörer ab.
2. Öffnen Sie das Schloss am Telefon mit beiliegendem Schlüssel und klappen Sie das Bedienteil nach oben, bis die Stützen auf beiden Seiten einrasten.
3. Nehmen Sie den Münzbehälter heraus.

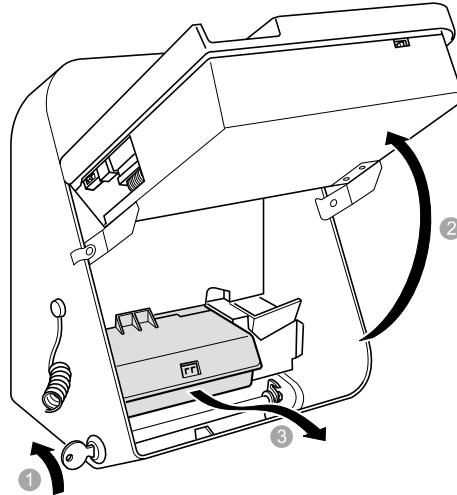

4. Nehmen Sie den Münzprüfer heraus und halten Sie ihn fest.

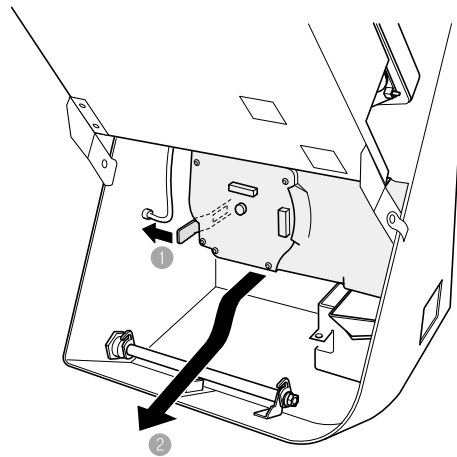

Inbetriebnahme

Telefonieren

Betrieb

Einstellungen

Hilfe bei Störungen

Anhang



5. Drücken Sie mit der anderen Hand von der Gehäuse-Innenseite des Telefons die beiden mittleren Rastnasen der Klarsicht-Abdeckung nach oben und außen.
6. Ziehen Sie jetzt von außen im Bereich der mittleren Rastnasen an der Klarsicht-Abdeckung und ziehen Sie gleichzeitig die äußeren Rastnasen aus ihrem Sitz im Gehäuse.
7. Fahren Sie fort wie unter "Einlegeschild einsetzen" beschrieben.

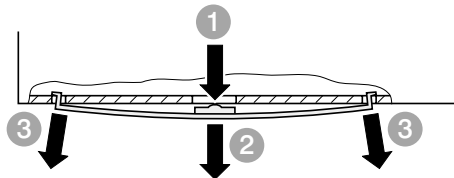

## Münzbehälter leeren

Das Fassungsvermögen des Münzbehälters ist durch die Software auf 400 Münzen begrenzt. Bitte leeren Sie den Münzbehälter regelmäßig.

### *info*

Ein Münzzähler überwacht die Anzahl der kassierten Münzen. Sobald dieser Zähler den Wert 400 erreicht, schaltet sich das Münztelefon selbsttätig ab. Es sind nur noch Notrufe möglich.

**Sie müssen nach dem Leeren unbedingt den Münzzähler zurücksetzen!**

1. Öffnen Sie das Schloss am Telefon mit beiliegendem Schlüssel und klappen Sie das Bedienteil nach oben, bis die Stützen auf beiden Seiten einrasten. Nehmen Sie den Münzbehälter heraus.

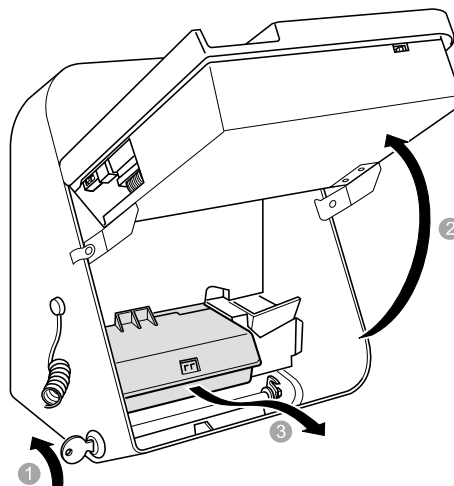

2. Entrasten Sie den Deckel des Münzbehälters durch kräftigen Druck auf die Deckelverriegelung.

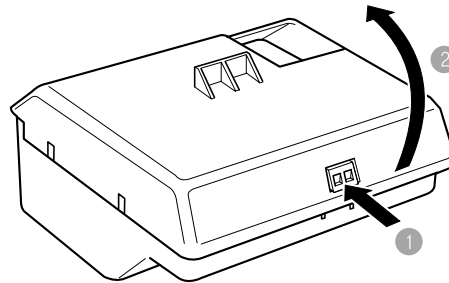

3. Setzen Sie nach dem Leeren den Münzbehälter in umgekehrter Reihenfolge ein.
4. Setzen Sie unbedingt den Münzzähler zurück, siehe "Münzzähler zurücksetzen", Seite 28.

### Münzbehälter sichern

Sie können zur Sicherung des Münzbehälters ein kleines Vorhängeschloss anbringen.

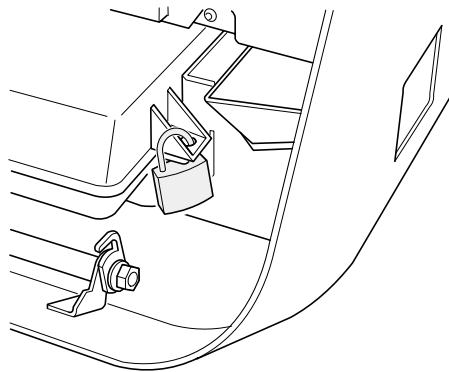

- Inbetriebnahme

---

- Telefonieren

---

- Betrieb

---

- Einstellungen

---











- Hilfe bei Störungen

---

- Anhang

## Münzzähler zurücksetzen

Ein Münzzähler überwacht die Anzahl der kassierten Münzen. Sobald dieser Zähler den Wert 400 erreicht, schaltet sich das Münztelefon selbsttätig ab. Es sind nur noch Notrufe möglich. Sie müssen den Münzbehälter regelmäßig leeren und danach unbedingt den Münzzähler zurücksetzen.

|   |   |   |
|---|---|---|
|   |    | Telefon öffnen und Servicetaste drücken.  |
|   |    | Drücken Sie die Wahlwiederholungstaste. Das Einstellprogramm wird aufgerufen.   |
|   |    | Geben Sie Ihre PIN ein (werkseitige PIN: 2580).<br>Nach Eingabe der vierten Ziffer befinden Sie sich im Einstellprogramm.                                     |
|  Münzzähler zurücksetzen |    | Drücken Sie die Sterntaste so oft, bis "Münzzähler zurücksetzen" im Display erscheint.  |
|   |    | Drücken Sie die Wahlwiederholungstaste, um den angezeigten Befehl zu bestätigen. Der aktuelle Zählerstand wird angezeigt.                                     |
| Start löschen   |  | Im Display erscheint "Start löschen". Drücken Sie die Wahlwiederholungstaste, um das Löschen zu bestätigen.   |
|  Beenden               |  | Drücken Sie die Sterntaste so oft, bis "Beenden" im Display erscheint.  |
|   |  | Drücken Sie die Wahlwiederholungstaste, um den angezeigten Befehl zu bestätigen.<br>Das Einstellprogramm wird beendet. Im Display erscheint "Clubtelefon 41". |

## Einlegeschild für Zielwahltasten

### Einlegeschild herausnehmen

1. Hebeln Sie die Klarsicht-Abdeckung vorsichtig, z. B. mit Hilfe einer Messerklinge, aus ihrem oberen Sitz.

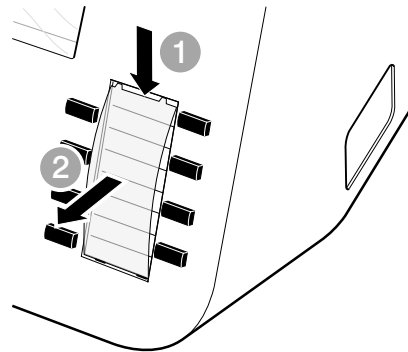

2. Nehmen Sie die Klarsicht-Abdeckung und das Einlegeschild heraus.

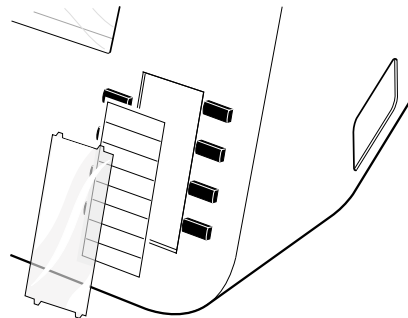

### Einlegeschild beschriften

1. Tragen Sie den gewünschten Text ein. Die Zuordnung zu den jeweiligen Zielwahltasten zeigt nebenstehendes Bild.

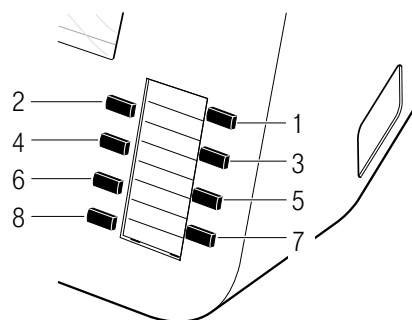

Inbetriebnahme

Telefonieren

Betrieb

Einstellungen

Hilfe bei Störungen

Anhang

### Einlegeschild einsetzen

1. Legen Sie das beschriftete Einlegeschild in die Ausparung im Bedienteil ein.

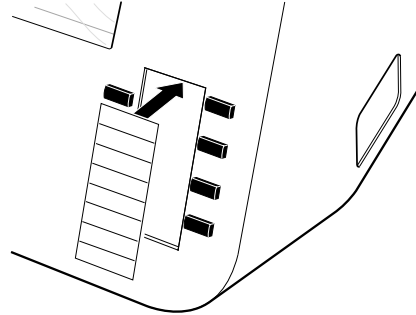

2. Setzen Sie die Klarsicht-Abdeckung ein (siehe nebenstehendes Bild). Die Rastnasen sind asymmetrisch angeordnet, die Klarsicht-Abdeckung lässt sich also nur seitenrichtig einsetzen.

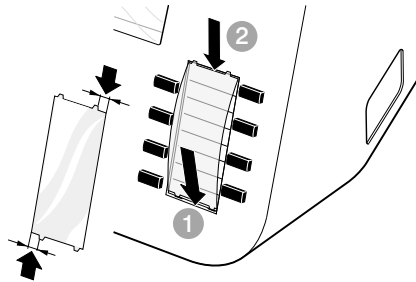

## Kontrast des Displays einstellen

Den Kontrast des Displays können Sie mit dem Rändelrad stufenlos einstellen.

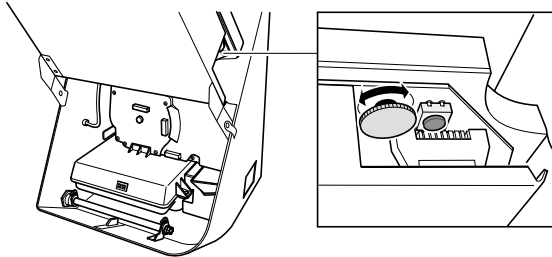

## Tonruflautstärke einstellen

Die Tonruflautstärke können Sie auf Minimum, Maximum oder auf Aus stellen.

Wenn Sie nicht möchten, dass Anrufe auf Ihrem Telefon ankommen, siehe "Ankommende Anrufe zulassen oder nicht zulassen", Seite 38.

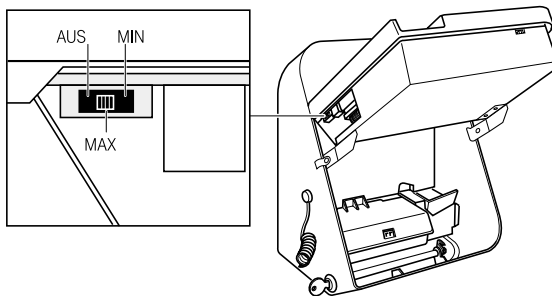

## Warten und Reinigen

Das Telefon ist wartungsfrei.

Reinigen Sie das Telefon nur mit einem weichen, feuchten Tuch. Verwenden Sie keine aggressiven Reinigungsmittel oder Lösungsmittel.

Inbetriebnahme

Telefonieren

Betrieb

Einstellungen

Hilfe bei Störungen

Anhang

## Einstellungen

### Einstellprogramm

Im Einstellprogramm können Sie die Einstellungen, die im Basis-Betriebszustand vorgegeben sind, auf Ihre individuelle Bedürfnisse anpassen.

#### Übersicht Einstellmöglichkeiten

In folgender Tabelle sehen Sie alle Einstellmöglichkeiten als Übersicht. Die einzelnen Einstellvorgänge werden anschließend beschrieben.

| Parameter                         | Einstellmöglichkeiten   | Voreinstellung   | Seite |
|-----------------------------------|---|--|-------|
| Besondere Rufnummern              | Gesperrt, freigeschaltet, münzfrei, eigentariert  | Die Service-Nummern der Deutschen Telekom AG sind münzfrei:<br>0800 330 2000,<br>0800 330 1172 | 39    |
| Währung                           | DM, Euro  | DM   | 46    |
| Betrag für die erste Tarifeinheit | 0,00 DM bis 2,00 DM in Schritten zu 0,10 DM oder 0,00 € bis 2,00 € in Schritten zu 0,05 € | 0,50 DM  | 47    |
| Betrag für Folgeeinheiten         | 0,00 DM bis 2,00 DM in Schritten zu 0,10 DM oder 0,00 € bis 2,00 € in Schritten zu 0,05 € | 0,50 DM  | 48    |
| Münzannahme 0,10 DM               | Standard, verschärft, gesperrt  | Standard   | 50    |
| Münzannahme 0,50 DM               | Standard, verschärft, gesperrt  | Standard   | 50    |
| Münzannahme 1,00 DM               | Standard, verschärft, gesperrt  | Standard   | 50    |
| Münzannahme 2,00 DM               | Standard, verschärft, gesperrt  | Standard   | 50    |
| Münzannahme 5,00 DM               | Standard, verschärft, gesperrt  | Standard   | 50    |
| Münzannahme 0,05 €                | Standard, verschärft, gesperrt  | Standard   | 50    |
| Münzannahme 0,10 €                | Standard, verschärft, gesperrt  | Standard   | 50    |
| Münzannahme 0,20 €                | Standard, verschärft, gesperrt  | Standard   | 50    |
| Münzannahme 0,50 €                | Standard, verschärft, gesperrt  | Standard   | 50    |
| Münzannahme 1,00 €                | Standard, verschärft, gesperrt  | Standard   | 50    |
| Münzannahme 2,00 €                | Standard, verschärft, gesperrt  | Standard   | 50    |
| Ankommende Gespräche              | Zugelassen, nicht zugelassen  | Zugelassen   | 38    |
| Münzer-Kennungston                | Aktiviert, deaktiviert  | Aktiviert  | 49    |
| 8 Zielwahltasten                  | Rufnummer und Displaytext   | Nicht belegt   | 52    |

| Parameter             | Einstellmöglichkeiten                | Voreinstellung   | Seite |
|-----------------------|--------------------------------------|------------------|-------|
| Datum und Uhrzeit     | Einschalten, ausschalten, einstellen | Ausgeschaltet    | 35    |
| Tonruflautstärke      | Maximum, Minimum, ausgeschaltet      | Maximum          | 31    |
| Kontrast des Displays | Mit Rändelrad stufenlos einstellbar  | Werkseinstellung | 31    |

## Einstellprogramm aufrufen

Bevor Sie Einstellungen über das Tastenfeld vornehmen:

1. Öffnen Sie das Schloss am Telefon mit beiliegendem Schlüssel und klappen Sie das Bedienteil nach oben, bis die Stützen auf beiden Seiten einrasten.

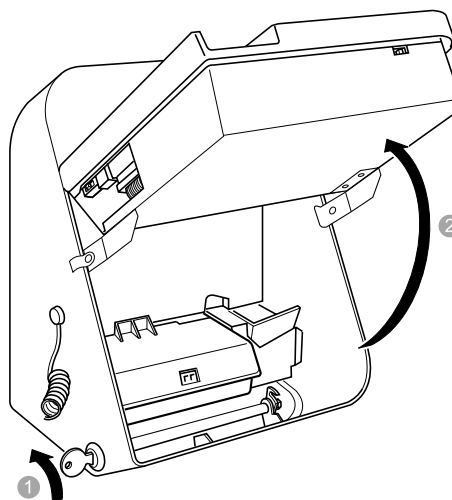

### info

Zum Aktivieren des Einstellprogramms muss der Hörer aufgelegt sein.

2. Drücken Sie die Servicetaste. Damit aktivieren Sie das Einstellprogramm.

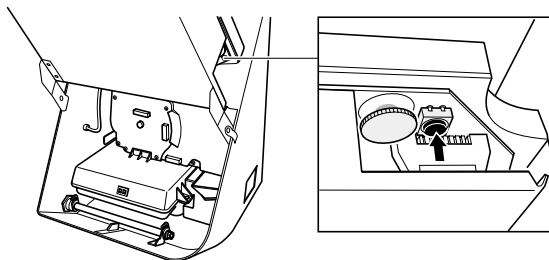

Bitte beachten Sie die Tabelle "Verwendete Tasten und Symbole", Seite 2.

### info

Wenn Sie während des Einstellvorgangs länger als 5 Minuten keine Eingabe machen, kehrt das Einstellprogramm in die Ausgangs-Einstellung zurück.

Inbetriebnahme

Telefonieren

Betrieb

Einstellungen

Hilfe bei Störungen

Anhang















## PIN ändern

Das Einstellprogramm ist vor unbefugtem Zugriff durch eine persönliche Identifikations-Nummer (PIN) geschützt.

Werkseitig ist die PIN **2580** voreingestellt. Wir empfehlen Ihnen zu Ihrer Sicherheit, eine eigene PIN zu vergeben. Merken Sie sich diese PIN, oder notieren Sie sie und bewahren sie an einem sicheren Ort auf.

Die PIN muss aus **vier Ziffern** bestehen.

|                 |   |   |
|-----------------|---|---|
|                 |    | Telefon öffnen und Servicetaste drücken.  |
|                 |    | Drücken Sie die Wahlwiederholungstaste. Das Einstellprogramm wird aufgerufen.   |
|                 |    | Geben Sie Ihre PIN ein (werkseitige PIN: 2580).<br>Nach Eingabe der vierten Ziffer befinden Sie sich im Einstellprogramm.                                     |
|                 |    | Parameter   |
|                 |  | Drücken Sie die Servicetaste so oft, bis "Parameter" im Display erscheint.  |
|                 |  | Drücken Sie die Wahlwiederholungstaste, um den angezeigten Befehl zu bestätigen.  |
|                 |  | PIN   |
|                 |  | Drücken Sie die Servicetaste so oft, bis "PIN" im Display erscheint. Die aktuelle PIN wird angezeigt.   |
|                 |  | Drücken Sie die Wahlwiederholungstaste, um die bestehende PIN zu bestätigen.  |
|                 |  | Geben Sie eine neue PIN ein (vier Ziffern).   |
|                 |  | Drücken Sie die Wahlwiederholungstaste, um die eingegebene PIN zu bestätigen.   |
| <b>Oder ...</b> |  | Drücken Sie die Rautetaste, um den Vorgang abzubrechen.   |
|                 |  | Parameter   |
|                 |  | Beenden   |
|                 |  | Drücken Sie die Rautetaste, um das Menü zu verlassen.   |
|                 |  | Drücken Sie die Servicetaste so oft, bis "Beenden" im Display erscheint.  |
|                 |  | Drücken Sie die Wahlwiederholungstaste, um den angezeigten Befehl zu bestätigen.<br>Das Einstellprogramm wird beendet. Im Display erscheint "Clubtelefon 41". |



Falls Sie Ihre PIN vergessen haben, können Sie nicht mehr auf das Einstellprogramm zugreifen.  
In diesem Fall wenden Sie sich an den Telekom-Service. Die Wiederherstellung der werkseitig voreingestellten PIN ist kostenpflichtig!

Inbetriebnahme

## Datum und Uhrzeit einstellen

Sie können Datum und Uhrzeit an Ihrem Telefon einstellen. Diese werden dann bei eingehängtem Hörer im Display angezeigt, wenn "Datum und Uhrzeit" aktiviert sind, siehe nächstes Kapitel "Datum und Uhrzeit aktivieren oder deaktivieren".

Telefonieren

- Telefon öffnen und Servicetaste drücken.
- Drücken Sie die Wahlwiederholungstaste. Das Einstellprogramm wird aufgerufen.
- Geben Sie Ihre PIN ein (werkseitige PIN: 2580).  
Nach Eingabe der vierten Ziffer befinden Sie sich im Einstellprogramm.
- Datum und Uhrzeit** Drücken Sie die Sterntaste so oft, bis "Datum und Uhrzeit" im Display erscheint.
- Drücken Sie die Wahlwiederholungstaste, um den angezeigten Befehl zu bestätigen.
- Ändern** Drücken Sie die Sterntaste so oft, bis "Ändern" im Display erscheint.
- Drücken Sie die Wahlwiederholungstaste, um den angezeigten Befehl zu bestätigen.
- Drücken Sie die Sterntaste, um die einzustellenden Parameter auszuwählen.
- Tag
- Monat
- Jahr
- Stunde
- Minute
- Sekunde
- Wochentag
- Drücken Sie die Wahlwiederholungstaste, um den angezeigten Parameter auszuwählen.

Betrieb

Einstellungen

Hilfe bei Störungen

Anhang

**Oder ...**



Gewünschten Wert 2-stellig eingeben.



Drücken Sie die Sterntaste, um den Wochentag auszuwählen.



Drücken Sie die Wahlwiederholungstaste, um die Eingabe zu bestätigen.

 Datum und Uhrzeit

Drücken Sie die Rautetaste so oft, bis "Datum und Uhrzeit" im Display erscheint.

 Beenden

Drücken Sie die Sterntaste so oft, bis "Beenden" im Display erscheint.











Drücken Sie die Wahlwiederholungstaste, um den angezeigten Befehl zu bestätigen.

Das Einstellprogramm wird beendet. Im Display erscheint "Clubtelefon 41".

## Datum und Uhrzeit aktivieren oder deaktivieren

Sie können bei eingehängtem Hörer Datum und Uhrzeit im Display anzeigen lassen. Dazu müssen diese eingestellt sein, siehe vorhergehendes Kapitel "Datum und Uhrzeit einstellen". Im Lieferzustand sind Datum und Uhrzeit nicht eingestellt, werden also nicht angezeigt.

|   |   |   |
|---|---|---|
|   |    | Telefon öffnen und Servicetaste drücken.  |
|   |    | Drücken Sie die Wahlwiederholungstaste. Das Einstellprogramm wird aufgerufen.   |
|   |    | Geben Sie Ihre PIN ein (werkseitige PIN: 2580).<br>Nach Eingabe der vierten Ziffer befinden Sie sich im Einstellprogramm.                                     |
|    | Datum und Uhrzeit   | Drücken Sie die Sterntaste so oft, bis "Datum und Uhrzeit" im Display erscheint.  |
|   |    | Drücken Sie die Wahlwiederholungstaste, um den angezeigten Befehl zu bestätigen.  |
|   |    | Drücken Sie die Sterntaste, um auszuwählen, ob Datum und Uhrzeit im Display angezeigt werden sollen.  |
|   | Aktivieren<br>Deaktivieren  |   |
|   |  | Drücken Sie die Wahlwiederholungstaste, um die angezeigte Einstellung zu bestätigen.  |
|  | Datum und Uhrzeit   | Drücken Sie die Rautetaste so oft, bis "Datum und Uhrzeit" im Display erscheint.  |
|   |  | Beenden   |
|   |  | Drücken Sie die Wahlwiederholungstaste, um den angezeigten Befehl zu bestätigen.<br>Das Einstellprogramm wird beendet. Im Display erscheint "Clubtelefon 41". |

Inbetriebnahme

Telefonieren

Betrieb

Einstellungen











Hilfe bei Störungen

Anhang

## Ankommende Gespräche zulassen oder nicht zulassen

Sie können festlegen, ob Ihr Telefon angerufen werden kann oder nicht. Im Lieferzustand lässt Ihr Telefon ankommende Anrufe zu.

Zusätzlich können Sie die Lautstärke des Klingeltons Ihren Erfordernissen anpassen, siehe "Tonruf-lautstärke einstellen", Seite 31.

|  |   |   |
|--|---|---|
|  |    | Telefon öffnen und Servicetaste drücken.  |
|  |    | Drücken Sie die Wahlwiederholungstaste. Das Einstellprogramm wird aufgerufen.   |
|  |    | Geben Sie Ihre PIN ein (werkseitige PIN: 2580).<br>Nach Eingabe der vierten Ziffer befinden Sie sich im Einstellprogramm.                                     |
|  Parameter            |    | Drücken Sie die Sterntaste so oft, bis "Parameter" im Display erscheint.  |
|  |    | Drücken Sie die Wahlwiederholungstaste, um den angezeigten Befehl zu bestätigen.  |
|  Ankommende Gespräche |  | Drücken Sie die Sterntaste so oft, bis "Ankommende Gespräche" im Display erscheint.   |
|  |  | Drücken Sie die Wahlwiederholungstaste, um den angezeigten Befehl zu bestätigen.  |
|  |  | Drücken Sie die Sterntaste, um auszuwählen, wie ankommende Gespräche behandelt werden sollen:   |
| Zugelassen   |   | Ankommende Gespräche erreichen Ihr Telefon.   |
| Nicht zugelassen   |   | Ankommende Gespräche erreichen Ihr Telefon nicht.   |
|  |  | Drücken Sie die Wahlwiederholungstaste, um den angezeigten Befehl zu bestätigen.  |
|  Parameter          |   | Drücken Sie die Rautetaste so oft, bis "Parameter" im Display erscheint.  |
|  Beenden            |  | Drücken Sie die Sterntaste so oft, bis "Beenden" im Display erscheint.  |
|  |  | Drücken Sie die Wahlwiederholungstaste, um den angezeigten Befehl zu bestätigen.<br>Das Einstellprogramm wird beendet. Im Display erscheint "Clubtelefon 41". |

## Besondere Rufnummern

Sie können besondere Rufnummern eingeben und in ihren Eigenschaften als gesperrt, freigeschaltet, münzfrei oder eigentariert einstellen. Bis zu 100 Rufnummern oder Nummerngassen können so eingegeben und entsprechend behandelt werden.



Besondere Rufnummern haben Vorrang vor der Liste der nicht erreichbaren Nummern.

Mit der Eingabe von besonderen Rufnummern und Nummerngassen geben Sie eventuell Nummern aus dieser Liste frei.

Sie haben folgende Einstellmöglichkeiten für Rufnummern und Nummerngassen:

|                |   |
|----------------|---|
| Gesperrt       | Eine von Ihnen gesperrte Rufnummer kann von Ihrem Telefon aus nicht angerufen werden. Nach der Wahl einer gesperrten Nummer hören Sie den Wählton.  |
| Freigeschaltet | Eine von Ihnen freigeschaltete Rufnummer kann von Ihrem Telefon aus angerufen werden, obwohl sie vielleicht in der Liste der nicht erreichbaren Rufnummern gespeichert ist. Die Kassierung erfolgt nach den anfallenden Tarifen.                        |
| Münzfrei       | Um eine münzfrei geschaltete Rufnummer zu wählen, müssen keine Münzen eingeworfen werden. Falls durch die Wahl einer solchen Nummer Kosten anfallen, werden diese dem Betreiber des Telefons in Rechnung gestellt.                                      |
| Eigentariert   | Sie können Rufnummern oder Nummerngassen mit einem eigenen Takt für die Kassierung der ersten Tarifeinheit und der Folgeeinheiten eingeben. Die Taktfrequenz für die Kassierung einer Einheit können Sie zwischen 1 Sekunde und 360 Sekunden festlegen. |

Inbetriebnahme

Telefonieren

















Betrieb

Einstellungen

Hilfe bei Störungen

Anhang

## Besondere Rufnummern eingeben

|  |   |   |
|--|---|---|
|  |    | Telefon öffnen und Servicetaste drücken.  |
|  |    | Drücken Sie die Wahlwiederholungstaste. Das Einstellprogramm wird aufgerufen.   |
|  |    | Geben Sie Ihre PIN ein (werkseitige PIN: 2580).<br>Nach Eingabe der vierten Ziffer befinden Sie sich im Einstellprogramm. |
|  Parameter            |    | Drücken Sie die Stern taste so oft, bis "Parameter" im Display erscheint.   |
|  |    | Drücken Sie die Wahlwiederholungstaste, um den angezeigten Befehl zu bestätigen.  |
|  Besondere Rufnummern |    | Drücken Sie die Stern taste so oft, bis "Besondere Rufnummern" im Display erscheint.                                      |
|  |    | Drücken Sie die Wahlwiederholungstaste, um den angezeigten Befehl zu bestätigen.  |
|  Neue Nummer          |   | Drücken Sie die Stern taste so oft, bis "Neue Nummer" im Display erscheint.   |
|  |   | Drücken Sie die Wahlwiederholungstaste, um den angezeigten Befehl zu bestätigen.  |
|  |  | Geben Sie eine neue Rufnummer oder Nummerngasse ein.  |
|  |  | Drücken Sie die Wahlwiederholungstaste, um die Eingabe zu bestätigen.   |
|  |  | Drücken Sie die Stern taste so oft, bis angezeigt wird, wie die eingegebene Rufnummer behandelt werden soll.              |
| Gesperrt<br>Freigeschaltet<br>Münzfrei<br>Eigentari fiert  |   |   |
|  |  | Drücken Sie die Wahlwiederholungstaste, um die angezeigte Einstellung zu bestätigen.                                      |
| Takt für Kassierung  |   | Wenn Sie eine eigentari fierte Rufnummer einstellen, müssen Sie die Taktfrequenz in Sekunden für die Kassierung eingeben. |

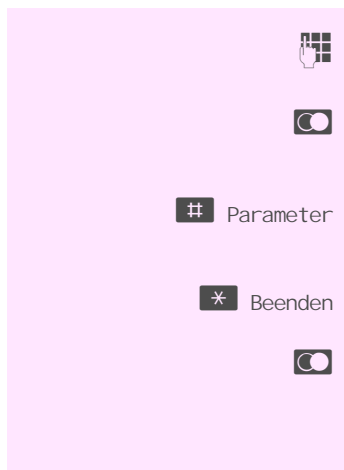

Geben Sie einen Zeittakt zwischen 1 und 360 Sekunden ein.



Drücken Sie die Wahlwiederholungstaste, um die Eingabe zu bestätigen.

# Parameter

Drücken Sie die Rautetaste so oft, bis "Parameter" im Display erscheint.

\* Beenden

Drücken Sie die Sterntaste so oft, bis "Beenden" im Display erscheint.



Drücken Sie die Wahlwiederholungstaste, um den angezeigten Befehl zu bestätigen.

Das Einstellprogramm wird beendet. Im Display erscheint "Clubtelefon 41".

Bitte weisen Sie die Benutzer auf die eigentarierten Rufnummern hin.

Inbetriebnahme

Telefonieren

Betrieb













Einstellungen

Hilfe bei Störungen

Anhang



## Besondere Rufnummern ansehen

|   |   |   |
|---|---|---|
|   |    | Telefon öffnen und Servicetaste drücken.  |
|   |    | Drücken Sie die Wahlwiederholungstaste. Das Einstellprogramm wird aufgerufen.   |
|   |    | Geben Sie Ihre PIN ein (werkseitige PIN: 2580).<br>Nach Eingabe der vierten Ziffer befinden Sie sich im Einstellprogramm.                                     |
|    | Parameter   | Drücken Sie die Sterntaste so oft, bis "Parameter" im Display erscheint.  |
|   |    | Drücken Sie die Wahlwiederholungstaste, um den angezeigten Befehl zu bestätigen.  |
|    | Besondere Rufnummern  | Drücken Sie die Sterntaste so oft, bis "Besondere Rufnummern" im Display erscheint.   |
|   |    | Drücken Sie die Wahlwiederholungstaste, um den angezeigten Befehl zu bestätigen.  |
|    | Anzeigen  | Drücken Sie die Sterntaste so oft, bis "Anzeigen" im Display erscheint.   |
|   |   | Drücken Sie die Wahlwiederholungstaste, um den angezeigten Befehl zu bestätigen.  |
|   |  | Drücken Sie die Sterntaste, um die besonderen Rufnummern nacheinander anzuzeigen.   |
|  | Parameter   | Drücken Sie die Rautetaste so oft, bis "Parameter" im Display erscheint.  |
|  | Beenden   | Drücken Sie die Sterntaste so oft, bis "Beenden" im Display erscheint.  |
|   |  | Drücken Sie die Wahlwiederholungstaste, um den angezeigten Befehl zu bestätigen.<br>Das Einstellprogramm wird beendet. Im Display erscheint "Clubtelefon 41". |

## Besondere Rufnummern ändern

Sie können besondere Rufnummern und Nummerngassen oder deren Eigenschaften ändern, z. B. um eine bisher gesperrte Nummer freizuschalten. Bitte beachten Sie hierzu die Hinweise unter "Besondere Rufnummern eingeben", Seite 40.

|   |   |  |
|---|---|--|
| <p>☾ Drücken Sie die Wahlwiederholungstaste. Das Einstellprogramm wird aufgerufen.</p> <p>☐ Geben Sie Ihre PIN ein (werkseitige PIN: 2580). Nach Eingabe der vierten Ziffer befinden Sie sich im Einstellprogramm.</p> <p><b>* Parameter</b> Drücken Sie die Sterntaste so oft, bis "Parameter" im Display erscheint.</p> <p>☾ Drücken Sie die Wahlwiederholungstaste, um den angezeigten Befehl zu bestätigen.</p> <p><b>* Besondere Rufnummern</b> Drücken Sie die Sterntaste so oft, bis "Besondere Rufnummern" im Display erscheint.</p> <p>☾ Drücken Sie die Wahlwiederholungstaste, um den angezeigten Befehl zu bestätigen.</p> <p><b>* Ändern</b> Drücken Sie die Sterntaste so oft, bis "Ändern" im Display erscheint.</p> <p>☾ Drücken Sie die Wahlwiederholungstaste, um den angezeigten Befehl zu bestätigen.</p> <p><b>*</b> Drücken Sie die Sterntaste so oft, bis die zu ändernde Rufnummer angezeigt wird.</p> <p>☾ Drücken Sie die Wahlwiederholungstaste, um die zu ändernde Rufnummer zu bestätigen.</p> <p><b>Oder ...</b></p> <p><b>#</b> Drücken Sie die Rautetaste, um den Vorgang abzubrechen.</p> <p><b>*</b> Drücken Sie die Sterntaste so oft, bis angezeigt wird, welche Einstellung geändert werden soll.</p> <p>Rufnummer ändern<br/>Eigenschaft ändern</p> <p>☾ Drücken Sie die Wahlwiederholungstaste, um den angezeigten Befehl zu bestätigen.</p> | <p>☾ Drücken Sie die Wahlwiederholungstaste. Das Einstellprogramm wird aufgerufen.</p> <p>☐ Geben Sie Ihre PIN ein (werkseitige PIN: 2580). Nach Eingabe der vierten Ziffer befinden Sie sich im Einstellprogramm.</p> <p>Drücken Sie die Sterntaste so oft, bis "Parameter" im Display erscheint.</p> <p>Drücken Sie die Wahlwiederholungstaste, um den angezeigten Befehl zu bestätigen.</p> <p>Drücken Sie die Sterntaste so oft, bis "Besondere Rufnummern" im Display erscheint.</p> <p>Drücken Sie die Wahlwiederholungstaste, um den angezeigten Befehl zu bestätigen.</p> <p>Drücken Sie die Sterntaste so oft, bis "Ändern" im Display erscheint.</p> <p>Drücken Sie die Wahlwiederholungstaste, um den angezeigten Befehl zu bestätigen.</p> <p>Drücken Sie die Sterntaste so oft, bis die zu ändernde Rufnummer angezeigt wird.</p> <p>Drücken Sie die Wahlwiederholungstaste, um die zu ändernde Rufnummer zu bestätigen.</p> <p>Drücken Sie die Rautetaste, um den Vorgang abzubrechen.</p> <p>Drücken Sie die Sterntaste so oft, bis angezeigt wird, welche Einstellung geändert werden soll.</p> <p>Drücken Sie die Wahlwiederholungstaste, um den angezeigten Befehl zu bestätigen.</p> | <p>Inbetriebnahme</p> <hr/> <p>Telefonieren</p> <hr/> <p>Betrieb</p> <hr/> <p>Einstellungen</p> <hr/> <p>Hilfe bei Störungen</p> <hr/> <p>Anhang</p> |
|---|---|--|

Oder ...

Gesperrt  
Freigeschaltet  
Münzfrei  
Eigentari fiert



#### Rufnummer ändern:

Geben Sie eine neue Rufnummer oder Nummerngruppe ein.



Drücken Sie die Wahlwiederholungstaste, um die eingegebene Nummer zu bestätigen.



#### Eigenschaft ändern:

Drücken Sie die Sterntaste so oft, bis angezeigt wird, wie die ausgewählte Rufnummer behandelt werden soll.



Drücken Sie die Wahlwiederholungstaste, um die angezeigte Einstellung zu bestätigen.

Wenn Sie eine eigentari fierte Rufnummer einstellen, müssen Sie die Taktfrequenz in Sekunden für die Kassierung eingeben.

\* Takt für Kassierung

#### Takt für Kassierung eingeben:

Drücken Sie die Sterntaste so oft, bis "Takt für Kassierung" im Display erscheint.



Drücken Sie die Wahlwiederholungstaste, um den angezeigten Befehl zu bestätigen.



Geben Sie einen Zeittakt zwischen 1 und 360 Sekunden ein.



Drücken Sie die Wahlwiederholungstaste, um die Eingabe zu bestätigen.

# Parameter

Drücken Sie die Rautetaste so oft, bis "Parameter" im Display erscheint.

\* Beenden

Drücken Sie die Sterntaste so oft, bis "Beenden" im Display erscheint.













Drücken Sie die Wahlwiederholungstaste, um den angezeigten Befehl zu bestätigen.

Das Einstellprogramm wird beendet. Im Display erscheint "Clubtelefon 41".

## Besondere Rufnummern löschen

Sie können Rufnummern und Nummerngassen, die besonders behandelt wurden, löschen. Diese verhalten sich dann wieder so, wie im Lieferzustand beschrieben.

|   |   |   |
|---|---|---|
|   |    | Telefon öffnen und Servicetaste drücken.  |
|   |    | Drücken Sie die Wahlwiederholungstaste. Das Einstellprogramm wird aufgerufen.   |
|   |    | Geben Sie Ihre PIN ein (werkseitige PIN: 2580). Nach Eingabe der vierten Ziffer befinden Sie sich im Einstellprogramm.  |
|    | Parameter   | Drücken Sie die Sterntaste so oft, bis "Parameter" im Display erscheint.  |
|   |    | Drücken Sie die Wahlwiederholungstaste, um den angezeigten Befehl zu bestätigen.  |
|    | Besondere Rufnummern  | Drücken Sie die Sterntaste so oft, bis "Besondere Rufnummern" im Display erscheint.   |
|   |    | Drücken Sie die Wahlwiederholungstaste, um den angezeigten Befehl zu bestätigen.  |
|   | Löschen   | Drücken Sie die Sterntaste so oft, bis "Löschen" im Display erscheint.  |
|   |  | Drücken Sie die Wahlwiederholungstaste, um den angezeigten Befehl zu bestätigen.  |
|   |  | Drücken Sie die Sterntaste so oft, bis die Rufnummer angezeigt wird, die gelöscht werden soll.  |
|   |  | Drücken Sie die Wahlwiederholungstaste, um die zu löschende Nummer zu bestätigen.   |
| <b>Oder ...</b>   |  | Drücken Sie die Rautetaste, um den Vorgang abzubrechen.   |
|  | Parameter   | Drücken Sie die Rautetaste so oft, bis "Parameter" im Display erscheint.  |
|  | Beenden   | Drücken Sie die Sterntaste so oft, bis "Beenden" im Display erscheint.  |
|   |  | Drücken Sie die Wahlwiederholungstaste, um den angezeigten Befehl zu bestätigen.<br>Das Einstellprogramm wird beendet. Im Display erscheint "Clubtelefon 41". |

Inbetriebnahme

Telefonieren

Betrieb















Einstellungen

Hilfe bei Störungen

Anhang

## Währung einstellen













Sie können einstellen, ob Ihr Telefon entweder DM- oder Euro-Münzen annehmen soll. Es ist nicht möglich, beide Währungen zu mischen. Die Beträge, die Sie für die erste Tarifeinheit, siehe Seite 47, und für die Folgeeinheiten, siehe Seite 48, eingestellt haben, werden bei der Währungsumstellung automatisch im Verhältnis 1 € zu 2 DM umgerechnet.

|   |   |   |
|---|---|---|
|   |    | Telefon öffnen und Servicetaste drücken.  |
|   |    | Drücken Sie die Wahlwiederholungstaste. Das Einstellprogramm wird aufgerufen.   |
|   |    | Geben Sie Ihre PIN ein (werkseitige PIN: 2580).<br>Nach Eingabe der vierten Ziffer befinden Sie sich im Einstellprogramm.                                     |
|  Parameter   |    | Drücken Sie die Sterntaste so oft, bis "Parameter" im Display erscheint.  |
|   |    | Drücken Sie die Wahlwiederholungstaste, um den angezeigten Befehl zu bestätigen.  |
|  Währung     |  | Drücken Sie die Sterntaste so oft, bis "Währung" im Display erscheint.  |
|   |  | Drücken Sie die Wahlwiederholungstaste, um den angezeigten Befehl zu bestätigen.  |
|   |  | Drücken Sie die Sterntaste so oft, bis die gewünschte Währung angezeigt wird.   |
|   |   | DM<br>Euro  |
|   |  | Drücken Sie die Wahlwiederholungstaste, um die angezeigte Währung zu bestätigen.  |
|  Parameter |   | Drücken Sie die Rautetaste so oft, bis "Parameter" im Display erscheint.  |
|  Beenden   |   | Drücken Sie die Sterntaste so oft, bis "Beenden" im Display erscheint.  |
|   |  | Drücken Sie die Wahlwiederholungstaste, um den angezeigten Befehl zu bestätigen.<br>Das Einstellprogramm wird beendet. Im Display erscheint "Clubtelefon 41". |

Nachdem Sie die Währung umgestellt haben, sollten Sie die Statistikzähler zurücksetzen, siehe "Statistikzähler zurücksetzen", Seite 56.

## Betrag für die erste Tarifeinheit einstellen

Sie können einstellen, welcher Betrag für die erste Tarifeinheit zu entrichten ist. Wenn Ihr Telefon auf die Währung DM eingestellt ist, können Sie den Betrag zwischen 0,00 DM und 2,00 DM in Schritten von 0,10 DM eingeben. Wenn Ihr Telefon auf die Währung Euro eingestellt ist, geben Sie den Betrag zwischen 0,00 und 2,00 € in Schritten von 0,05 € ein. Die eingestellte Währung wird im Display dargestellt. Zum Umstellen der Währung siehe vorhergehendes Kapitel "Währung einstellen".

|   |   |   |
|---|---|---|
|   |    | Telefon öffnen und Servicetaste drücken.  |
|   |    | Drücken Sie die Wahlwiederholungstaste. Das Einstellprogramm wird aufgerufen.   |
|   |    | Geben Sie Ihre PIN ein (werkseitige PIN: 2580).<br>Nach Eingabe der vierten Ziffer befinden Sie sich im Einstellprogramm.                                     |
|    | Parameter   | Drücken Sie die Sterntaste so oft, bis "Parameter" im Display erscheint.  |
|   |    | Drücken Sie die Wahlwiederholungstaste, um den angezeigten Befehl zu bestätigen.  |
|   | Betrag für erste Einheit  | Drücken Sie die Sterntaste so oft, bis "Betrag für erste Einheit" im Display erscheint. Der bisher eingestellte Betrag wird angezeigt.                        |
|   |  | Drücken Sie die Wahlwiederholungstaste, um den angezeigten Befehl zu bestätigen.  |
|   |  | Geben Sie einen neuen Betrag ein: dreistellig ohne Komma, in Pfennig oder Cent;<br>z. B. einen Betrag von 50 Pfennig eingeben: <b>0 5 0</b>                   |
|   |  | Drücken Sie die Wahlwiederholungstaste, um den eingegebenen Betrag zu bestätigen.   |
|  | Parameter   | Drücken Sie die Rautetaste so oft, bis "Parameter" im Display erscheint.  |
|  | Beenden   | Drücken Sie die Sterntaste so oft, bis "Beenden" im Display erscheint.  |
|   |  | Drücken Sie die Wahlwiederholungstaste, um den angezeigten Befehl zu bestätigen.<br>Das Einstellprogramm wird beendet. Im Display erscheint "Clubtelefon 41". |

### info

Ausnahme: Den Betrag 1,90 DM können Sie nicht eingeben. Dieser Betrag erfordert mindestens 6 Münzen, es können aber nur 5 Münzen im Münzspeicher aufgenommen werden.

Inbetriebnahme

Telefonieren

Betrieb













Einstellungen

Hilfe bei Störungen

Anhang

## Betrag für Folgeeinheiten einstellen

Sie können einstellen, welcher Betrag für die Folgeeinheiten nach der ersten Tarifeinheit zu entrichten ist. Wenn Ihr Telefon auf die Währung DM eingestellt ist, können Sie den Betrag zwischen 0,00 DM und 2,00 DM in Schritten von 0,10 DM eingeben. Wenn Ihr Telefon auf die Währung Euro eingestellt ist, geben Sie den Betrag zwischen 0,00 und 2,00 € in Schritten von 0,05 € ein. Die eingestellte Währung wird im Display dargestellt. Zum Umstellen der Währung siehe "Währung einstellen", Seite 46.

|   |   |   |
|---|---|---|
|   |    | Telefon öffnen und Servicetaste drücken.  |
|   |    | Drücken Sie die Wahlwiederholungstaste. Das Einstellprogramm wird aufgerufen.   |
|   |    | Geben Sie Ihre PIN ein (werkseitige PIN: 2580).<br>Nach Eingabe der vierten Ziffer befinden Sie sich im Einstellprogramm.                                     |
|    | Parameter   | Drücken Sie die Sterntaste so oft, bis "Parameter" im Display erscheint.  |
|   |    | Drücken Sie die Wahlwiederholungstaste, um den angezeigten Befehl zu bestätigen.  |
|   | Betrag für Folgeeinheit   | Drücken Sie die Sterntaste so oft, bis "Betrag für Folgeeinheit" im Display erscheint. Der bisher eingestellte Betrag wird angezeigt.                         |
|   |  | Drücken Sie die Wahlwiederholungstaste, um den angezeigten Befehl zu bestätigen.  |
|   |  | Geben Sie einen neuen Betrag ein: dreistellig ohne Komma, in Pfennig oder Cent;<br>z. B. einen Betrag von 50 Pfennig eingeben: <b>0 5 0</b>                   |
|   |  | Drücken Sie die Wahlwiederholungstaste, um den eingegebenen Betrag zu bestätigen.   |
|  | Parameter   | Drücken Sie die Rautetaste so oft, bis "Parameter" im Display erscheint.  |
|  | Beenden   | Drücken Sie die Sterntaste so oft, bis "Beenden" im Display erscheint.  |
|   |  | Drücken Sie die Wahlwiederholungstaste, um den angezeigten Befehl zu bestätigen.<br>Das Einstellprogramm wird beendet. Im Display erscheint "Clubtelefon 41". |

### info

Ausnahme: Den Betrag 1,90 DM können Sie nicht eingeben. Dieser Betrag erfordert mindestens 6 Münzen, es können aber nur 5 Münzen im Münzspeicher aufgenommen werden.

## Münzer-Kennungston (Kuckuckston)

Wenn Ihr Münztelefon angerufen wird, wird nach dem Abheben des Hörers ein Münzer-Kennungston ausgesendet. Damit wird das Telefon als Münztelefon erkannt, so dass Verbindungen zu besonderen Diensten (z. B. Auftragsdienst, Operatorvermittlung, Telegrammannahme) verhindert werden.

Den Münzer-Kennungston können Sie ausschalten, doch dann ist Ihr Telefon nicht mehr als Münztelefon identifizierbar.



Schalten Sie den Münzer-Kennungston zu Ihrem eigenen Schutz nicht aus!

|   |   |
|---|---|
| <p>☑ Telefon öffnen und Servicetaste drücken.</p> <p>☑ Drücken Sie die Wahlwiederholungstaste. Das Einstellprogramm wird aufgerufen.</p> <p>☑ Geben Sie Ihre PIN ein (werkseitige PIN: 2580). Nach Eingabe der vierten Ziffer befinden Sie sich im Einstellprogramm.</p> <p><b>*</b> Parameter Drücken Sie die Sterntaste so oft, bis "Parameter" im Display erscheint.</p> <p>☑ Drücken Sie die Wahlwiederholungstaste, um den angezeigten Befehl zu bestätigen.</p> <p><b>*</b> Münzer-Kennungston Drücken Sie die Sterntaste so oft, bis "Münzer-Kennungston" im Display erscheint.</p> <p>☑ Drücken Sie die Wahlwiederholungstaste, um den angezeigten Befehl zu bestätigen.</p> <p><b>*</b> Drücken Sie die Sterntaste, um den Münzer-Kennungston zu aktivieren oder zu deaktivieren.</p> <p>Akti vi ert<br/>Deakti vi ert</p> <p>☑ Drücken Sie die Wahlwiederholungstaste, um die angezeigte Einstellung zu bestätigen.</p> <p><b>#</b> Parameter Drücken Sie die Rautetaste so oft, bis "Parameter" im Display erscheint.</p> <p><b>*</b> Beenden Drücken Sie die Sterntaste so oft, bis "Beenden" im Display erscheint.</p> <p>☑ Drücken Sie die Wahlwiederholungstaste, um den angezeigten Befehl zu bestätigen. Das Einstellprogramm wird beendet. Im Display erscheint "Clubtelefon 41".</p> | <p>☑ Telefon öffnen und Servicetaste drücken.</p> <p>☑ Drücken Sie die Wahlwiederholungstaste. Das Einstellprogramm wird aufgerufen.</p> <p>☑ Geben Sie Ihre PIN ein (werkseitige PIN: 2580). Nach Eingabe der vierten Ziffer befinden Sie sich im Einstellprogramm.</p> <p><b>*</b> Parameter Drücken Sie die Sterntaste so oft, bis "Parameter" im Display erscheint.</p> <p>☑ Drücken Sie die Wahlwiederholungstaste, um den angezeigten Befehl zu bestätigen.</p> <p><b>*</b> Münzer-Kennungston Drücken Sie die Sterntaste so oft, bis "Münzer-Kennungston" im Display erscheint.</p> <p>☑ Drücken Sie die Wahlwiederholungstaste, um den angezeigten Befehl zu bestätigen.</p> <p><b>*</b> Drücken Sie die Sterntaste, um den Münzer-Kennungston zu aktivieren oder zu deaktivieren.</p> <p>Akti vi ert<br/>Deakti vi ert</p> <p>☑ Drücken Sie die Wahlwiederholungstaste, um die angezeigte Einstellung zu bestätigen.</p> <p><b>#</b> Parameter Drücken Sie die Rautetaste so oft, bis "Parameter" im Display erscheint.</p> <p><b>*</b> Beenden Drücken Sie die Sterntaste so oft, bis "Beenden" im Display erscheint.</p> <p>☑ Drücken Sie die Wahlwiederholungstaste, um den angezeigten Befehl zu bestätigen. Das Einstellprogramm wird beendet. Im Display erscheint "Clubtelefon 41".</p> |
|---|---|

Inbetriebnahme

Telefonieren

Betrieb

Einstellungen

Hilfe bei Störungen

Anhang



## Münzprüfung, Sperren von Münzen

Bei keinem Münztelefon ist es ausgeschlossen, dass unter Umständen Fremdmünzen angenommen werden. Um einen Missbrauch Ihres Telefons zu verhindern, können Sie die Prüfung für die entsprechende Münze verschärfen, oder die Annahme der Münzsorte ganz sperren. Diese Einstellung kann nur für die Münzen der eingestellten Währung vorgenommen werden.

Folgende Einstellungen sind für jede einzelne Münzsorte möglich:

|            |   |
|------------|---|
| Standard   | Standard-Münzprüfung:<br>Die Standard-Prüfung verhindert im Regelfall zuverlässig die Annahme von Fremdmünzen.  |
| Verschärft | Wählen Sie die verschärfte Münzprüfung, wenn Sie den Missbrauch einer Münzsorte festgestellt haben.<br>Durch die sehr engen Prüfkriterien kann es passieren, dass gelegentlich auch gültige Münzen abgewiesen werden. |
| Gesperrt   | Münzen dieser Sorte werden von Ihrem Telefon nicht angenommen.  |

- ☎ Telefon öffnen und Servicetaste drücken.
- 📱 Drücken Sie die Wahlwiederholungstaste. Das Einstellprogramm wird aufgerufen.
- 🔑 Geben Sie Ihre PIN ein (werkseitige PIN: 2580).  
Nach Eingabe der vierten Ziffer befinden Sie sich im Einstellprogramm.
- ✳ Parameter Drücken Sie die Sterntaste so oft, bis "Parameter" im Display erscheint.
- ☾ Drücken Sie die Wahlwiederholungstaste, um den angezeigten Befehl zu bestätigen.
- ✳ Münzprüfung Drücken Sie die Sterntaste so oft, bis "Münzprüfung" im Display erscheint.
- ☾ Drücken Sie die Wahlwiederholungstaste, um den angezeigten Befehl zu bestätigen.  
Abhängig von der eingestellten Währung werden Ihnen Münzsorten in DM oder Euro angezeigt.
- ✳ Drücken Sie die Sterntaste, um die Münzsorte auszuwählen.
- ☾ Drücken Sie die Wahlwiederholungstaste, um die ausgewählte Münzsorte zu bestätigen.
- ✳ Drücken Sie die Sterntaste, um die gewünschte Einstellung auszuwählen.

Standard  
Verschärft  
Gesperrt

Drücken Sie die Wahlwiederholungstaste, um die ausgewählte Einstellung zu bestätigen.

**#** Parameter Drücken Sie die Rautetaste so oft, bis "Parameter" im Display erscheint.

**\*** Beenden Drücken Sie die Sterntaste so oft, bis "Beenden" im Display erscheint.

Drücken Sie die Wahlwiederholungstaste, um den angezeigten Befehl zu bestätigen.  
Das Einstellprogramm wird beendet. Im Display erscheint "Clubtelefon 41".

Inbetriebnahme

---

Telefonieren

---

Betrieb

Einstellungen

Hilfe bei Störungen

---

Anhang

## Zielwahltasten einrichten

Sie können häufig benötigte Rufnummern, z. B. den Taxiruf, auf eine der acht Zielwahltasten legen. Durch Drücken einer Zielwahltaste wählen Sie dann die dort gespeicherte Rufnummer, ohne dass Sie die Nummer tippen müssen.

Zu einer gespeicherten Zielwahl können Sie zusätzlich einen Displaytext eingeben, der automatisch beim Wählen angezeigt wird. Der Displaytext darf maximal 24 Zeichen (mit Leerzeichen) lang sein.

|   |   |  |
|---|---|--|
|   |    | Telefon öffnen und Servicetaste drücken.   |
|   |    | Drücken Sie die Wahlwiederholungstaste. Das Einstellprogramm wird aufgerufen.  |
|   |    | Geben Sie Ihre PIN ein (werkseitige PIN: 2580).<br>Nach Eingabe der vierten Ziffer befinden Sie sich im Einstellprogramm.          |
|    | Parameter   | Drücken Sie die Sterntaste so oft, bis "Parameter" im Display erscheint.   |
|   |    | Drücken Sie die Wahlwiederholungstaste, um den angezeigten Befehl zu bestätigen.   |
|  | Zielwahltasten  | Drücken Sie die Sterntaste so oft, bis "Zielwahltasten" im Display erscheint.  |
|   |  | Drücken Sie die Wahlwiederholungstaste, um den angezeigten Befehl zu bestätigen.   |
|   |  | Drücken Sie die Sterntaste, um die gewünschte Zielwahltaste auszuwählen. Die Zuordnung der Zielwahltasten finden Sie auf Seite 29. |
|   | Taste 1<br>...<br>Taste 8   |  |
|   |  | Drücken Sie die Wahlwiederholungstaste, um die ausgewählte Zielwahltaste zu bestätigen.  |
|   |  | Drücken Sie die Sterntaste, um die gewünschte Funktion auszuwählen.  |
| Anzeigen<br>Text ändern<br>Rufnummer ändern<br>Löschen                              |  | Drücken Sie die Wahlwiederholungstaste, um den angezeigten Befehl zu bestätigen.   |

**Rufnummer neu eingeben oder ändern:**

Geben Sie eine Rufnummer ohne \* und # ein.



Drücken Sie die Wahlwiederholungstaste, um die eingegebene Rufnummer zu bestätigen.

**Displaytext neu eingeben oder ändern:**

Geben Sie den Displaytext ein.

Texteingabe (max. 24 Zeichen):

Den Ziffern sind Buchstaben zugeordnet; durch mehrmaliges Drücken einer Zifferntaste springen Sie auf das benötigte Zeichen. Die Eingabe eines Buchstabens müssen Sie mit \* abschließen, bevor der nächste Buchstabe eingegeben werden kann.

Zifferntasten mit Zuordnung:

- 0**: Leerzeichen, 0
- 1**: keine Buchstaben zugeordnet, 1
- 2**: A, B, C, a, b, c, Ä, ä, 2
- 3**: D, E, F, d, e, f, 3
- 4**: G, H, I, g, h, i, 4
- 5**: J, K, L, j, k, l, 5
- 6**: M, N, O, m, n, o, Ö, ö, 6
- 7**: P, Q, R, S, p, q, r, s, 7
- 8**: T, U, V, t, u, v, Ü, ü, 8
- 9**: W, X, Y, Z, w, x, y, z, 9
- C**: Löschen des letzten Zeichens

**Beispiel**

Um "TAXI" einzugeben, müssen Sie folgende Tasten nacheinander drücken:

**8 \* 2 \* 9 9 \* 4 4 4**



Drücken Sie die Wahlwiederholungstaste, um die Texteingabe abzuschließen.

Inbetriebnahme

Telefonieren

Betrieb

Einstellungen

Hilfe bei Störungen

Anhang

 Parameter

Drücken Sie die Rautetaste so oft, bis "Parameter" im Display erscheint.

 Beenden

Drücken Sie die Sterntaste so oft, bis "Beenden" im Display erscheint.



Drücken Sie die Wahlwiederholungstaste, um den angezeigten Befehl zu bestätigen.  
Das Einstellprogramm wird beendet. Im Display erscheint "Clubtelefon 41".

Nach der Einstellung der Zielwahltasten beschriften Sie bitte ein Einlegeschild und setzen es ein, siehe "Einlegeschild für Zielwahltasten" Seite 29.

## Statistik









Ihr Telefon hat verschiedene Statistikzähler, die Ihnen Informationen über die Benutzung Ihres Telefons liefern. So erfahren Sie z. B., wie viele Gespräche geführt wurden, oder ob die von Ihnen eingestellten Zielwahltasten genutzt werden.

Sie können die Zählerstände ablesen und bei Bedarf auf Null zurücksetzen.

### info

Bei Umstellung zwischen DM und Euro empfehlen wir, die Statistikwerte abzulesen und zurückzusetzen. Aufgrund von Rundungen der Werte können geringe Abweichungen bei der Summe der Einnahmen auftreten.

### Statistikzähler ablesen

|   |   |  |
|---|---|--|
|   |    | Telefon öffnen und Servicetaste drücken.   |
|   |    | Drücken Sie die Wahlwiederholungstaste. Das Einstellprogramm wird aufgerufen.  |
|   |    | Geben Sie Ihre PIN ein (werkseitige PIN: 2580). Nach Eingabe der vierten Ziffer befinden Sie sich im Einstellprogramm. |
|  | Statistik   | Drücken Sie die Sterntaste so oft, bis "Statistik" im Display erscheint.   |
|   |  | Drücken Sie die Wahlwiederholungstaste, um den angezeigten Befehl zu bestätigen.                                       |
|  | Anzeigen  | Drücken Sie die Sterntaste so oft, bis "Anzeigen" im Display erscheint.  |
|   |  | Drücken Sie die Wahlwiederholungstaste, um den angezeigten Befehl zu bestätigen.                                       |
|   |  | Drücken Sie die Sterntaste, um die Statistikdaten nacheinander anzuzeigen.   |
| Anzahl gehende Verbdg   |   | Anzahl der abgegangenen Verbindungen   |
| Dauer gehende Verbdg  |   | Gesamtdauer der abgegangenen Verbindungen  |
| Anzahl ZI gehende Verbdg  |   | Gesamtanzahl der Zählimpulse der abgegangenen Verbindungen   |
| Summe Einnahmen   |   | Gesamteinnahmen  |
| Anzahl kassierte Münzen   |   | Anzahl aller kassierten Münzen   |
| Anzahl kommende Verbdg  |   | Anzahl der angekommenen Verbindungen   |
| Anzahl Gespräche Taste x  |   | Anzahl der Verbindungen pro Zielwahl; Zuordnung der Zielwahltasten siehe Seite 29.                                     |
| Dauer Gespräche Taste x   |   | Gesamtdauer der Verbindungen pro Zielwahl; Zuordnung der Zielwahltasten siehe Seite 29.                                |
| Erkannte Blocktar-Nummer  |   | Anzahl der automatisch erkannten blocktarifierten Nummern  |

Inbetriebnahme



Telefonieren

Betrieb

Einstellungen

Hilfe bei Störungen











Anhang

-  Statistik Drücken Sie die Rautetaste so oft, bis "Statistik" im Display erscheint.
-  Beenden Drücken Sie die Sterntaste so oft, bis "Beenden" im Display erscheint.
-  Drücken Sie die Wahlwiederholungstaste, um den angezeigten Befehl zu bestätigen.  
Das Einstellprogramm wird beendet. Im Display erscheint "Clubtelefon 41".

### Statistikzähler zurücksetzen



Beim Zurücksetzen des Statistikzählers werden alle Statistikdaten unwiederbringlich gelöscht.

-  Telefon öffnen und Servicetaste drücken.
-  Drücken Sie die Wahlwiederholungstaste. Das Einstellprogramm wird aufgerufen.
-  Geben Sie Ihre PIN ein (werkseitige PIN: 2580).  
Nach Eingabe der vierten Ziffer befinden Sie sich im Einstellprogramm.
-  Statistik Drücken Sie die Sterntaste so oft, bis "Statistik" im Display erscheint.
-  Drücken Sie die Wahlwiederholungstaste, um den angezeigten Befehl zu bestätigen.
-  Löschen Drücken Sie die Sterntaste so oft, bis "Löschen" im Display erscheint.
-  Drücken Sie die Wahlwiederholungstaste, um den angezeigten Befehl zu bestätigen.
-  Statistik Drücken Sie die Rautetaste so oft, bis "Statistik" im Display erscheint.
-  Beenden Drücken Sie die Sterntaste so oft, bis "Beenden" im Display erscheint.
-  Drücken Sie die Wahlwiederholungstaste, um den angezeigten Befehl zu bestätigen.  
Das Einstellprogramm wird beendet. Im Display erscheint "Clubtelefon 41".

## Blocktarifizierte Rufnummern und Nummerngassen ansehen

Ihr Telefon erkennt, wenn blocktarifizierte Rufnummern angerufen werden. Es speichert die aktuell gültigen Tarife der Deutschen Telekom AG und kassiert bei Folgegesprächen nach diesen Tarifen.

Sie können sich die gespeicherten blocktarifierten Rufnummern und Nummerngassen sowie die dazugehörigen Tarifinformationen ansehen.

|   |  |   |
|---|--|---|
|   | <p>☾ Telefon öffnen und Servicetaste drücken.</p> <p>☾ Drücken Sie die Wahlwiederholungstaste. Das Einstellprogramm wird aufgerufen.</p> <p>☞ Geben Sie Ihre PIN ein (werkseitige PIN: 2580). Nach Eingabe der vierten Ziffer befinden Sie sich im Einstellprogramm.</p> | <p>Inbetriebnahme</p> <hr/> <p>Telefonieren</p> <hr/>       |
| <p>* Blocktarifizierte Nummern</p> <p>☾ Drücken Sie die Servicetaste so oft, bis "Blocktarifizierte Nummern" im Display erscheint.</p> <p>☾ Drücken Sie die Wahlwiederholungstaste, um den angezeigten Befehl zu bestätigen.</p> <p>* Drücken Sie die Servicetaste, um eine Nummerngasse auszuwählen.</p>   | <p>☾ Drücken Sie die Wahlwiederholungstaste, um die angezeigte Nummerngasse auszuwählen.</p> <p>* Drücken Sie die Servicetaste, um die Rufnummer oder Nummerngasse mit den zugehörigen Tarifinformationen anzuzeigen.</p>  | <p>Betrieb</p> <hr/>  |
| <p>Rufnummerngasse 01xx<br/>Rufnummerngasse 1xxx<br/>Rufnummerngasse sonstige</p> <p>☾ Drücken Sie die Wahlwiederholungstaste, um die angezeigte Nummerngasse auszuwählen.</p> <p>* Drücken Sie die Servicetaste, um die Rufnummer oder Nummerngasse mit den zugehörigen Tarifinformationen anzuzeigen.</p> <p>Es werden folgende Informationen angezeigt:<br/>n: Anzahl der Zählimpulse im ersten Block<br/>m: Anzahl der Zählimpulse ab dem zweiten Block<br/>t1: Zeitdauer zwischen erstem und zweitem Block in Sekunden<br/>t2: Zeitdauer zwischen den Blöcken ab dem zweiten Block in Sekunden</p> |  | <p>Einstellungen</p> <hr/> <p>Hilfe bei Störungen</p> <hr/> |
| <p># Blocktarifizierte Nummern</p> <p>* Beenden</p> <p>☾ Drücken Sie die Servicetaste so oft, bis "Blocktarifizierte Nummern" im Display erscheint.</p> <p>* Drücken Sie die Servicetaste so oft, bis "Beenden" im Display erscheint.</p> <p>☾ Drücken Sie die Wahlwiederholungstaste, um den angezeigten Befehl zu bestätigen. Das Einstellprogramm wird beendet. Im Display erscheint "Clubtelefon 41".</p>   |  | <p>Anhang</p>   |



## Zurücksetzen in den Lieferzustand

Sie können sämtliche Einstellungen des Telefons in den Lieferzustand zurücksetzen. Dabei werden alle von Ihnen vorgenommenen Einstellungen und Rufnummern gelöscht, siehe "Lieferzustand", Seite 20.









Davon ausgenommen sind die Einstellungen von

- Kontrast des Displays
- Tonruflautstärke
- Betriebszustand
- Währung
- Betrag für die erste Tarifeinheit
- Betrag für Folgeeinheiten



Alle von Ihnen gespeicherten Daten, auch die eingegebenen besonderen Rufnummern, werden gelöscht!

Auch die PIN wird auf die werkseitige Einstellung (2580) zurückgesetzt.

|   |   |   |
|---|---|---|
|   |          | Telefon öffnen und Servicetaste drücken.  |
|   |          | Drücken Sie die Wahlwiederholungstaste. Das Einstellprogramm wird aufgerufen.   |
|   |          | Geben Sie Ihre PIN ein (werkseitige PIN: 2580).<br>Nach Eingabe der vierten Ziffer befinden Sie sich im Einstellprogramm.                                     |
|  | Zurück zu Lieferzustand   | Drücken Sie die Sterntaste so oft, bis "Zurück zu Lieferzustand" im Display erscheint.  |
|   |          | Drücken Sie die Wahlwiederholungstaste, um den angezeigten Befehl zu bestätigen. Im Display erscheint "Starten".  |
|   | Starten  | Drücken Sie die Wahlwiederholungstaste, um das Telefon in den Lieferzustand zurückzusetzen.   |
|  | Beenden   | Drücken Sie die Sterntaste so oft, bis "Beenden" im Display erscheint.  |
|   |          | Drücken Sie die Wahlwiederholungstaste, um den angezeigten Befehl zu bestätigen.<br>Das Einstellprogramm wird beendet. Im Display erscheint "Clubtelefon 41". |

## Hilfe bei Störungen

Falls während des Betriebs Ihres Telefons eine Störung auftreten sollte, können Sie sich mit Hilfe der folgenden Hinweise in vielen Fällen selbst helfen.

### Telefon funktioniert nicht oder nicht ordnungsgemäß

- Keine Netzspannung, Steckernetzgerät ist ausgesteckt.
- Keine Netzspannung, Kabel des Steckernetzgeräts ist defekt.\*
- Keine Netzspannung, Stromversorgung ist unterbrochen.
- Keine Netzspannung, Haus-Sicherung hat ausgelöst.
- TAE-Stecker ist nicht eingesteckt.
- Telefonkabel ist defekt.\*
- Hörschnur ist defekt.\*
- Amtsleitung ist durch anderes angeschlossenes Telefon belegt (Zuweisung über automatischen Umschalter) – Warten Sie, bis die Amtsleitung frei ist.

\* Lassen Sie diese Reparaturarbeiten nur vom Telekom-Service ausführen.

### Bedienelemente schwergängig oder blockiert

- Tasten sind schwergängig oder blockiert, oder die Hörerauflage ist verschmutzt – Entfernen Sie Schmutz oder evtl. festsitzende Fremdkörper; verwenden Sie dabei keine Hilfsmittel, mit denen das Telefon beschädigt werden kann.
- Münzeinwurf oder Münzrückgabe ist verstopft – Entfernen Sie evtl. festsitzende Fremdkörper; verwenden Sie dabei keine Hilfsmittel, mit denen das Telefon beschädigt werden kann. Telefon nicht "auf den Kopf" stellen oder stark schütteln, dies kann zu Funktionsstörungen führen.

### Im Display erscheint "Außer Betrieb", kein Selbsttest möglich

- Eine Taste ist blockiert – Entfernen Sie Schmutz oder evtl. festsitzende Fremdkörper; verwenden Sie dabei keine Hilfsmittel, mit denen das Telefon beschädigt werden kann.
- Die Tastatur ist defekt. Verständigen Sie den Telekom-Service.

### Displayanzeige nicht oder nur schwach erkennbar

- Erhöhen Sie den Kontrast, siehe "Kontrast des Displays einstellen", Seite 31.

Inbetriebnahme

Telefonieren

Betrieb











Einstellungen

Hilfe bei Störungen

Anhang

## Selbsttest

Das Telefon kann mit Hilfe eines Diagnoseprogramms einen Selbsttest durchführen und das Ergebnis anzeigen.

|                      |  |   |
|----------------------|--|---|
|                      |             | Telefon öffnen und Servicetaste drücken.  |
|                      |             | Drücken Sie die Wahlwiederholungstaste. Das Einstellprogramm wird aufgerufen.   |
|                      |             | Geben Sie Ihre PIN ein (werkseitige PIN: 2580).<br>Nach Eingabe der vierten Ziffer befinden Sie sich im Einstellprogramm.   |
|                      |  Diagnose   | Drücken Sie die Sterntaste so oft, bis "Diagnose" im Display erscheint.   |
|                      |             | Drücken Sie die Wahlwiederholungstaste, um den angezeigten Befehl zu bestätigen.<br>Die Diagnose wird durchgeführt und das Ergebnis wird angezeigt.   |
| <b>Oder ...</b>      | Ergebnis OK  | Die Diagnose hat keinen Fehler erkannt.   |
|                      | Ergebnis nicht OK  | Die Diagnose hat einen Fehler erkannt.  |
|                      |           | Drücken Sie die Sterntaste, um eine Funktion zu wählen:<br>Fehler anzeigen.   |
| Ergebnis anzeigen    |  | Die Diagnose wird wiederholt.   |
| Diagnose wiederholen |  | Die Fehlermeldungen werden gelöscht.  |
| Alarmlöschen         |           | Drücken Sie die Wahlwiederholungstaste, um die gewählte Funktion zu bestätigen.   |
|                      |           | Drücken Sie die Sterntaste, um Fehlermeldungen nacheinander anzuzeigen.<br>Notieren Sie sich die Fehlermeldung zur anschließenden Behebung, siehe folgendes Kapitel: "Mögliche Störungen und deren Behebung". |
|                      |  Diagnose | Drücken Sie die Rautetaste so oft, bis "Diagnose" im Display erscheint.   |
|                      |  Beenden  | Drücken Sie die Sterntaste so oft, bis "Beenden" im Display erscheint.  |
|                      |           | Drücken Sie die Wahlwiederholungstaste, um den angezeigten Befehl zu bestätigen.<br>Das Einstellprogramm wird beendet. Im Display erscheint "Clubtelefon 41".   |

**Wiederholen Sie den Selbsttest, nachdem Sie die Störung behoben haben.  
Wir empfehlen, zuvor die Alarmlöschen.**

## Mögliche Störungen und deren Behebung

### Anzeige "Nur Notrufe möglich" oder "Münzbehälter voll"

- Leeren Sie den Münzbehälter und setzen Sie den Münzzähler zurück, siehe "Münzbehälter leeren", Seite 26.
- Falls Sie den Münzbehälter bereits geleert haben, setzen Sie den Münzzähler zurück, siehe "Münzzähler zurücksetzen", Seite 28.

### Anzeige z. B. "Betrag für erste Einheit" oder "Betrag für Folgeeinheit"

- Falls eine Einstellung, die Sie selbst vorgenommen haben, als Fehler angezeigt wird, wiederholen Sie den Einstellvorgang. Wenn der Fehler erneut auftritt, verständigen Sie den Telekom-Service.

### Kein Wählton nach dem Abheben (innerhalb der ersten 4 Sekunden)

- Keine Störung, sondern technisch bedingte Wartezeit, wenn "Ankommende Gespräche nicht zugelassen" eingestellt ist. Siehe "Ankommende Gespräche zulassen oder nicht zulassen", Seite 38.

### Gespräch kommt nicht zustande, nach dem Wählen ertönt wieder der Wählton

- Keine Störung, Sie haben eine gesperrte Rufnummer gewählt, siehe "Liste der nicht erreichbaren Rufnummern", Seite 23.

*info*

Falls Sie mit den aufgeführten Hinweisen keinen Erfolg haben, steht Ihnen der **Telekom-Service** zur Verfügung unter **freecall 0800 330 2000**.

Inbetriebnahme

Telefonieren

Betrieb

Einstellungen

Hilfe bei Störungen

Anhang

## Anhang

---

### Service

---

Sie haben ein modernes Produkt der Deutschen Telekom erworben, das einer strengen Qualitätskontrolle unterliegt.

Sollten trotzdem einmal Probleme auftreten, oder haben Sie Fragen zur Bedienung des Gerätes, steht Ihnen unser Telekom-Service unter freecall 0800 330 2000 zur Verfügung.

### Garantie

---

Die Deutsche Telekom AG leistet für Material und Herstellung des Telekommunikationsendgerätes eine Garantie von zwölf Monaten ab der Übergabe.

Dem Käufer steht zunächst nur das Recht der Nachbesserung zu. Die Deutsche Telekom AG kann, statt nachzubessern, Ersatzgeräte liefern.

Ausgetauschte Geräte oder Teile gehen in das Eigentum der Deutschen Telekom AG über.

Bei Fehlschlägen der Nachbesserung oder Ersatzlieferung kann der Käufer innerhalb der Garantiezeit Rückgängigmachung des Vertrages (Wandlung) oder Herabsetzung des Kaufpreises (Minderung) verlangen.

Der Käufer hat festgestellte Mängel der Deutschen Telekom AG unverzüglich mitzuteilen. Der Nachweis des Garantieanspruchs ist durch eine ordnungsgemäße Kaufbestätigung (Kaufbeleg, ggf. Rechnung) zu erbringen.

Der Garantieanspruch erlischt, wenn durch den Käufer oder nicht autorisierte Dritte in das Gerät eingegriffen wird. Schäden, die durch unsachgemäße Behandlung, Bedienung, Aufbewahrung, sowie durch höhere Gewalt oder sonstige äußere Einflüsse entstehen, fallen nicht unter die Garantie.

Alle weiteren Gewährleistungsansprüche des Käufers sind ausgeschlossen, soweit sie nicht auf Vorsatz, grober Fahrlässigkeit oder besonderer Zusicherung der Deutschen Telekom AG beruhen.

Bei Erbringung der Gewährleistung durch unsere Servicestelle behebt diese als garantispflichtig anerkannte Mängel des Gerätes ohne Berechnung von Nebenkosten. Fracht- und Versandkosten für den billigsten Rückversand innerhalb der Bundesrepublik Deutschland gehen dabei zu Lasten der Deutschen Telekom AG.

### Zulassung

---

Das Clubtelefon 41 ist nach den geltenden Bestimmungen zum Anschluss an das analoge Netz der Deutschen Telekom zugelassen.

## CE-Zeichen

Das Clubtelefon 41 ist für den Betrieb in Deutschland vorgesehen.  
Die grundlegenden Anforderungen der EU-Richtlinie 1999/05/EG "Endgeräte-Richtlinie" werden erfüllt. Die Übereinstimmung des Gerätes mit der o. a. Richtlinie wird durch das CE-Zeichen bestätigt.



## Rücknahme von alten Telefonen

Hat Ihr Telefon ausgedient, nimmt die Deutsche Telekom von ihr gemietete oder bei ihr gekaufte Geräte in den T-Punkten kostenlos zurück. Die Deutsche Telekom zerlegt die Endgeräte fachgerecht und führt sie dem Recycling zu.

## Technische Daten

- Annahme von DM- oder Euro-Münzen
- Münzzähler zur Überwachung des Münzbehälter-Füllstands
- Fassungsvermögen des Münzbehälters: durch Software auf 400 Münzen begrenzt
- Aufstellung als Tischgerät oder Wandgerät
- Gehäuse aus Metall und Kunststoff
- Hörschnur: Spiralkabel
- Abmessungen: 225 mm x 230 mm x 220 mm
- Gewicht: 5 kg
- Stromversorgung: 230 V ~/ 50 Hz
- Leistungsaufnahme: ca. 1 Watt
- Wahlverfahren: MFV (Tonwahl)
- Steuerung der Kassierung: durch 16 kHz Zählimpuls oder Eigentarifierung
- Betriebstemperaturbereich: 0 °C bis +50 °C
- Schutzklasse: IP 10

Inbetriebnahme

Telefonieren

Betrieb

Einstellungen

Hilfe bei Störungen

Anhang

## Konformitätserklärung

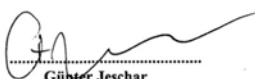
|  |   |
|--|---|
| <b>Konformitätserklärung</b><br><b>Declaration of Conformity</b><br><b>Déclaration de Conformité</b>   |   |
| <b>Der Hersteller:</b><br><small>The Manufacturer:<br/>Le Constructeur:</small>  | <b>Deutsche Telekom AG</b>  |
| <b>Adresse:</b><br><small>Address:<br/>Adresse:</small>  | <b>Sonnenschein 38<br/>D-48565 Steinfurt</b>  |
| <b>Erklärt, dass das Produkt:</b><br><small>Declares that the Product:<br/>Déclare que le Produit:</small>   |   |
| <b>Type:</b>   | <b>Münztelefon</b>  |
| <b>Model:</b>  | <b>Clubtel 41</b>   |
| <p>die grundlegenden Anforderungen gemäß Artikel 3 der nachstehenden EU-Richtlinie erfüllt:<br/><small>meets the essential requirements according to article 3 of the following EC-Directive:<br/>est conforme aux exigences essentielles d' article 3 de la Directive CE:</small></p> <p><b>Richtlinie 1999/5/EG des Europäischen Parlaments und des Rates vom 09. März 1999<br/>über Funkanlagen und Telekommunikationsendeinrichtungen und die gegenseitige<br/>Anerkennung ihrer Konformität</b><br/><small>Directive 1999/5/EC of the European Parliament and of the Council of 09 March 1999 relating to<br/>radio and telecommunications terminal equipment, including the mutual recognition of their conformity<br/>Directive 1999/5/CE du Parlement européen et du Conseil du 09 mars 1999 concernant les radio et<br/>équipements terminaux de télécommunications, incluant la reconnaissance mutuelle de leur conformité</small></p> <p>und dass die folgenden harmonisierten Normen angewandt wurden:<br/><small>and that the following harmonized standards has been applied:<br/>et que les standards harmonisés suivants ont été appliqués:</small></p> <p style="text-align: center;">EN 60950 / 1997<br/>EN 55022 / 1998<br/>EN 55024 / 1998</p> |   |
| <b>Steinfurt, 19.12.2000</b>   |                   |
| <b>Ort und Datum der Konformitätserklärung</b><br><small>Place and date of the declaration Lieu et date de la déclaration</small>  | <b>Günter Jeschar</b><br><small>Name und Unterschrift<br/>Name and Signature Nom et Signature</small> |

## Stichwortverzeichnis

### A

Abdeckkappe 3, 15  
Adapterkabel 3, 11  
Ankommendes Gespräch 20, 32, 38  
Annahme von Münzen 20, 32, 50  
Anschlussleitung II, 1, 4, 8, 15  
Anzeige der Rufnummer ausblenden 21  
Aufhängeöffnung 3, 15

### B

Bedienelement 59  
Bedienteil IV, 5, 18, 33  
Besondere Rufnummer 20, 32, 58  
Besondere Rufnummer löschen 45  
Betrag für erste Einheit 20, 32, 61  
Betrag für Folgeeinheit 20, 32, 61  
Blocktarifizierte Rufnummerngasse 20  
Buchstaben eingeben 53

### D

Datum und Uhrzeit 20, 33, 35, 37  
Diagnoseprogramm 60  
Display IV, 2, 21, 31, 47, 59  
Displaytext 52, 53

### E

Eigentarifierung 63  
Einlegeschild für Kurzinformation IV, 24  
Einlegeschild für Zielwahltasten IV, 29  
Einstellmöglichkeiten 32, 39

### F

Folgeeinheit 48  
Folgegespräch 22  
Fremdmünzen 50  
Funktionsstörung 59

### G

Garantie 62  
Gesprächsübergabe 1

### I

Inbetriebnahme 3

### K

Kein Wählton 61  
Kontrast des Displays 20, 33, 58  
Kuckuckston = Münzer-Kennungston  
Kurzeinhangetaste IV, 21, 22  
Kurzinformation 3, 24

### L

Lautstärketaste IV, 21  
Lieferzustand 38, 58  
Löschtaaste IV, 21

### M

Mindestabstand 7, 15  
Mindestbetrag 24  
Missbrauch von Münzen 50  
Münzannahme 32  
Münzbehälter leeren 26  
Münzeinwurf IV, 59  
Münzer-Kennungston 20, 32, 49  
Münzprüfung 50  
Münzrückgabe IV, 21, 59  
Münzsorte 50  
Münzspeicher 21  
Münztelefon, Erkennung als 49  
Münzzähler 26, 28, 61, 63

### N

Nachzahl-Aufforderung 21  
Netzspannung 59  
Nicht erreichbare Nummer 20  
Notruf 28



**P**

PIN, werkseitig 34  
PIN ändern 34

**R**

Restbetrag 21  
Rufnummer, besondere 39  
Rufnummer, eigentariert 40, 44  
Rufnummer, freigeschaltet 39, 40, 44  
Rufnummer, gesperrt 39, 40, 44  
Rufnummer, münzfrei 39, 40, 44

**S**

Schalter für Betriebszustand 18, 20  
Schloss IV  
Schlüssel 3  
Schutzklasse 63  
Selbsttest 60  
Service 62  
Sicherheitshinweise II, 1  
Sperrn, Münze 50  
Sprache 22  
Statistik 55  
Störung 59  
Stromversorgung 1, 59, 63  
Symbole, verwendete 2

**T**

TAE-Stecker IV, 4, 59  
Tarifeinheit 23, 47  
Taste Abbrechen IV, 2  
Taste Löschen 2  
Taste OK IV, 2  
Taste Weiter IV, 2  
Telefonkabel IV, 3, 59  
T-Service 35, 59, 61, 62  
Tischgerät 4, 15, 63  
Tonruflautstärke 20, 31, 33, 58

**V**

Verpackungsinhalt 3

**W**

Wählton 21, 22  
Wahlverfahren 63  
Wahlwiederholung 22  
Währung 20, 32, 46  
Wandmontage 7

**Z**

Zählimpuls 1, 63  
Zeittakt 44  
Zielwahltaste IV, 20, 22, 29, 32, 52, 54  
Zurücksetzen, in Lieferzustand 58  
Zurücksetzen, Münzzähler 28

Herausgeber:  
Deutsche Telekom AG, Bonn

Änderungen vorbehalten  
MNr. 40188961EA  
SNr. A31008-P001-A100-1-19  
El. 141980A601  
Stand: März 2001

